



# Saturn 1000 OIL / 1500 24V OIL

ПРИВОД ДЛЯ ОТКАТНЫХ ВОРОТ СРЕДНЕЙ ИНТЕНСИВНОСТИ ИСПОЛЬЗОВАНИЯ

Откатные ворота



- Прочный корпус из литого алюминия
- Высококачественные механические или индуктивные концевые выключатели
- Стандартный энкодер для соответствия правилам безопасности (кроме SATURN 1500 24V)
- Дополнительные запасные аккумуляторы для работы в случае сбоя питания (только SATURN 1500 24 V)
- Блоки управления GATE 1 DG (SATURN 1000) USER 1-24V DG (SATURN 1500 24V)
- Микровыключатель для функции останова на рычаге разблокировки в случае необходимости
- Катафорезное основание
- Пластина основания регулируется по высоте (до 30 мм) и в боковом положении (до 40 мм)
- Опция Устройство для торможения ворот под уклоном (максимальный уклон 5 ° - и вес 1500 кг)



Устройство разблокировки с алюминиевым рычагом и замком



Версии SATURN OIL с масляной смазкой редуктора для максимальной продолжительности рабочего цикла



Механическая двухдисковая муфта в масляной ванне

КОД	НАЗВАНИЕ	UNIGATE INVERTER	ШЕСТЕРЕНКА	МАКС. ВЕС СТВОРКИ (КГ)	МАКС. ДЛИНА СТВОРКИ (М)	МАКС. ЦИКЛ / ЧАС	КОЛИЧЕСТВО НА ПОДДОНЕ
12400115	SATURN 1000 E* FM с блоком управления SLIDE DG и механическим замком	-	Z16	1000	10	20	25
12400100	SATURN 1000 OIL FM с механическим замком	-	Z16	1000	10	25	25
12400215IV	SATURN 1000 OIL FM con UNIGATE INVERTER	IVI	Z16	1000	10	50	25
12400280	SATURN 1200 24V FAST OIL FM 350 мм/сек. с механическим замком	-	Z16	1200	10	40	25
12400285	SATURN 1500 24V FM OIL 250 мм/сек. <b>ИНТЕНСИВНЫЙ</b> с механическим замком	-	Z16	1500	10	40	25

FM: Механический концевой выключатель  
FI: Индуктивный концевой выключатель



**IV = inverter**  
Привод оснащен электронным блоком управления UNIGATE INVERTER

**IV = inverter**

Привод для работы с электронным блоком управления UNIGATE INVERTER

## АКСЕССУАРИ



23106305  
BAT7 (7AH)  
Комплект батарей с коробкой



65000055  
OILGS (5 L)  
Жёлтое масло



16101047  
PZ20 шестерня Z 20 модификации 4



16101116  
PZ13 шестерня z13 для MERCURY



12715240  
Покрытие INOX Нержавеющая крышка для наружного разблокировочного устройства в сочетании с SECSAT

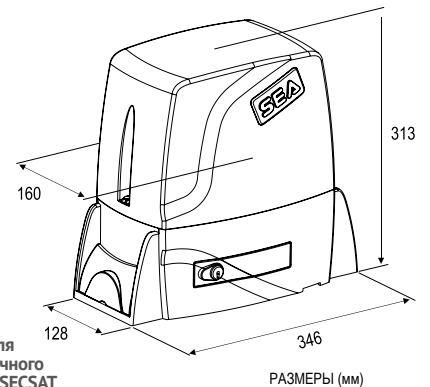

РАЗМЕРЫ (мм)



23101104  
ESUN Q  
Зарядное устройство 800 мА с солнечной панелью



23106370  
Kit SUNNY 20 Вт солнечная панель + ESUN Q + аккумулятор 12 Ач



12710340  
SECSAT  
Коробка и внешнее разблокировочное устройство с кабелем



12710405  
Микровыключатель на рычаге разблокировки для функции останова (для SATURN G1 и E)



11203005  
Комплект энкодера для SATURN E



12710677  
DIN цилиндр с переменным кодированием



16200111  
Регулируемая пластина основания с болтами/винтами



12711290  
Устройство для торможения ворот, расположенных на спуске с максимальным уклоном 5 ° - и весом 1500 кг



SATURN OIL: блок управления GATE 1 DG, энкодер, механическая муфта и смазка маслом, микровыключатель на рычаге разблокировки и крышка замка  
SATURN E G1: Блок управления GATE 1 DG, без окрашенного основания картера, без энкодера, без микровыключателя, без механической муфты, консистентная смазка  
Ручная разблокировка и металлический замок стандартно для всех двигателей SATURN