

E FIT S 619 BD
E FIT S 1014 BD

E FIT M 817 BD
E FIT M 1517 BD
E FIT M 3017 BD
E FIT M 4012 BD
E FIT M 5012 BD

E FIT L 5517 BD
E FIT L 6517 BD
E FIT L 7517 BD
E FIT L 8012 BD
E FIT L 10012 BD
E FIT L 12012 BD



Внутривальный привод

РУС - Инструкция по настройке и использованию

ВНИМАНИЕ Важные указания по безопасности. Следуйте всем инструкциям, так как неправильная установка может привести к серьезным повреждениям

ВНИМАНИЕ Важные указания по технике безопасности. Соблюдение этих инструкций важно для вашей собственной безопасности и безопасности других людей. Храните эти инструкции

- Перед началом установки проверьте "Технические характеристики" (в данном руководстве), в частности, подходит ли данное изделие для автоматизации вашей конструкции. Если оно не подходит, НЕ продолжайте установку.
- Изделие нельзя использовать до ввода в эксплуатацию, как указано в главе "Испытания и ввод в эксплуатацию".

ВНИМАНИЕ Согласно последнему европейскому законодательству, внедрение системы автоматизации должно соответствовать гармонизированным стандартам, предусмотренным действующей Директивой по машинному оборудованию, что позволяет декларировать предполагаемое соответствие автоматизации. Учитывая это, все операции по подключению к электросети, а также тестирование, ввод в эксплуатацию и техническое обслуживание должны выполняться исключительно квалифицированным и опытным специалистом!

- Прежде чем приступить к установке изделия, убедитесь, что комплектующие находятся в исправном состоянии и подходят для предполагаемого применения.
- Данное изделие не предназначено для использования лицами (включая детей), чьи физические, сенсорные или умственные способности ограничены, или у которых нет необходимого опыта или навыков.
- Дети не должны играть с устройством
- Не позволяйте детям играть со стационарными устройствами управления изделием. Держите пульта дистанционного управления вдали от детей.

ВНИМАНИЕ Во избежание опасности непреднамеренного сброса термореле, данный прибор не должен питаться через внешнее переключающее устройство, например, таймер, или подключаться к источнику питания, который регулярно включается или выключается.

- Установите в электросети устройство отключения (не входит в комплект поставки) с расстоянием размыкания контактов, позволяющим полное отключение в условиях, диктуемых категорией перенапряжения III.
- Во время установки обращайтесь с изделием осторожно, стараясь не помять, не повредить и не уронить его, а также не допускайте контакта с любыми жидкостями. Держите изделие вдали от источников тепла и открытого огня. Несоблюдение вышеуказанных требований может привести к повреждению изделия и повысить риск возникновения опасности или неисправности. Если это произойдет, немедленно прекратите установку и обратитесь в службу поддержки клиентов.
- Производитель не несет ответственности за ущерб, нанесенный имуществу, предметам или людям в результате несоблюдения инструкций по монтажу. В таких случаях гарантия на дефекты материала исключается
- Средневзвешенный уровень звукового давления не превышает 70 дБ(А).
- Чистка и техническое обслуживание, выполняемые пользователем, не должны проводиться детьми без присмотра взрослых
- Перед началом работ с системой (техническое обслуживание, чистка) всегда отключайте изделие от сети электропитания
- Периодически проверяйте систему, в частности, все кабели, пружины и опоры, чтобы выявить возможный дисбаланс, признаки износа или повреждения. Не используйте, если требуется ремонт или регулировка, так как нарушение монтажа или неправильно сбалансированная автоматика могут привести к травмам.
- Упаковочные материалы изделия должны быть утилизированы в соответствии с местными предписаниями
- Между приводными частями и любыми неподвижными элементами должно быть не менее 0,4 м.
- Надписи на внутривальных двигателях могут быть закрыты после монтажа.
- Двигатель с фиксированным кабелем питания: кабель питания не подлежит замене. Если кабель поврежден, прибор подлежит утилизации.
- Двигатель со съемным силовым кабелем и специальным разъемом: если силовой кабель поврежден, он должен быть заменен производителем или службой технической поддержки производителя, или специалистом с аналогичной квалификацией, чтобы предотвратить любой вид риска.
- Будьте осторожны с движущимися частями конструкции и не приближайтесь к ним, пока они полностью не остановятся.
- Будьте осторожны при активации аварийного ручного управления, так как поднятые роллеты могут быстро опуститься в случае поломки.
- Не включайте конструкцию, если рядом проводятся работы по техническому обслуживанию, например, мытье окон.

ПРЕДУПРЕЖДЕНИЯ ПО УСТАНОВКЕ

- Перед установкой привода отсоедините все ненужные кабели и отключите все приборы, не требующиеся для работы двигателя
- Установите вороток для аварийного ручного управления на высоте менее 1,8 м. Выберите вороток соответствующей длины.
- ПРИМЕЧАНИЕ: если вороток съемный, он должен находиться рядом с конструкцией.
- Убедитесь, что устройства управления находятся вдали от движущихся частей, но, тем не менее, на видном месте.
- Стационарные устройства управления должны быть установлены на видном месте
- Для приводов, допускающих доступ к незащищенным движущимся частям после их установки, такие части должны быть установлены на высоте 2,5 м от пола или другой поверхности, с которой к ним возможен доступ

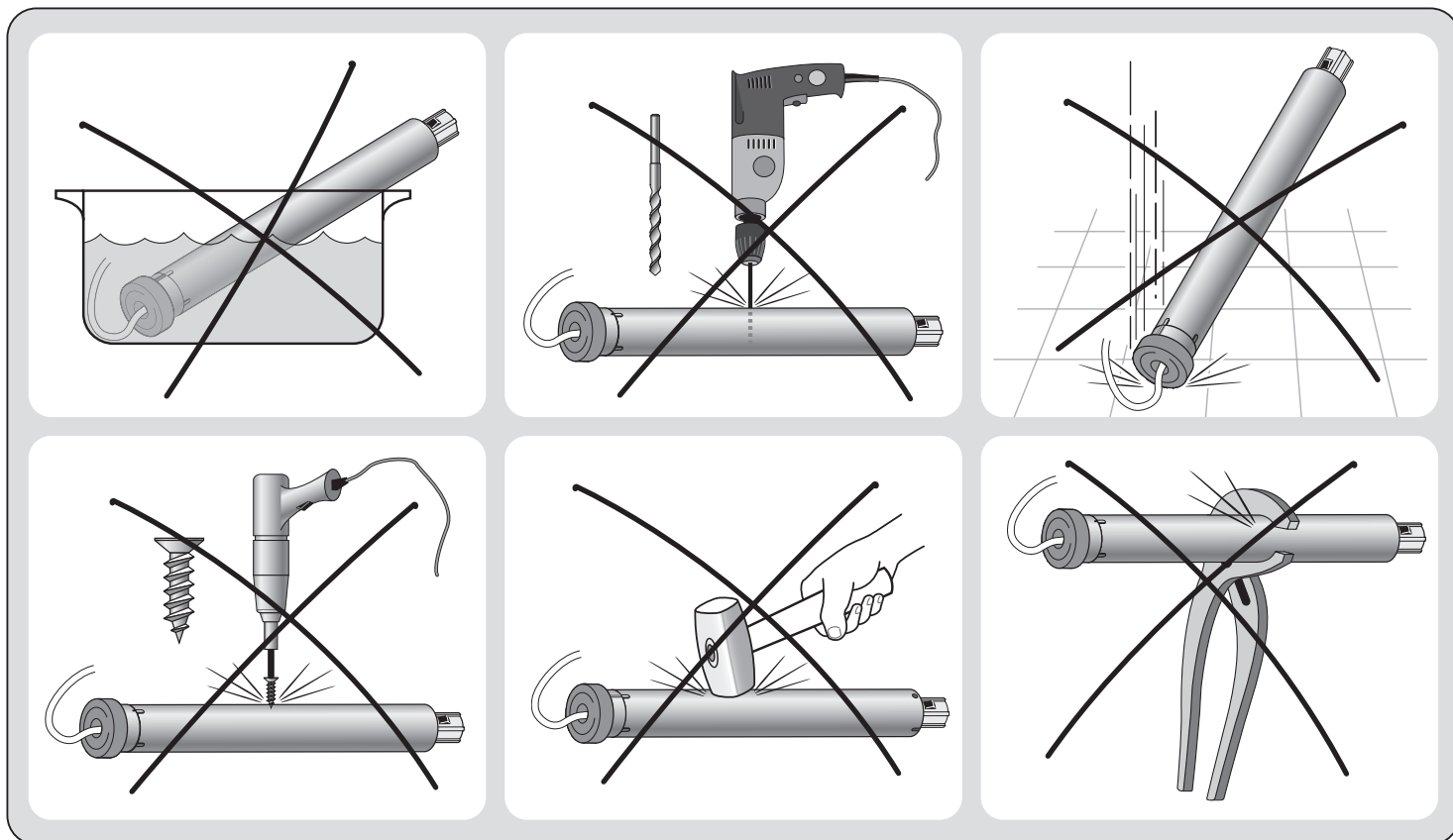

1 ОПИСАНИЕ ПРОДУКТА И ЕГО НАЗНАЧЕНИЕ

Это изделие представляет собой внутривальный двигатель для автоматизации маркиз, жалюзи или роллет. Не используйте его ни для каких других целей! **Производитель снимает с себя всю ответственность за ущерб, возникший в результате неправильного использования изделия или любого другого использования, кроме указанного в данном руководстве.** Изделие имеет следующие функциональные характеристики:

- привод работает от сети (см. паспортную табличку двигателя);
- привод устанавливается внутри намоточного вала; часть привода, выступающая из вала (электронная головка), крепится к потолку или стене с помощью кронштейнов (не входят в комплект);
- имеет встроенный радиоприемник и блок управления с энкодером, который управляет настройкой и точностью концевых выключателей;
- может быть настроен как на одностороннюю, так и на двухстороннюю передачу сигнала. Новый двухсторонний радиопrotocol Nice обеспечивает связь в обоих направлениях между передатчиком и приемником, а также сеть mesh, которая может подключаться к любой автоматике Nice в радиусе действия радиоканала. Передатчик подтверждает правильность приема управления и позволяет постоянно контролировать положение автоматики. Беспроводная технология делает программирование простым и удобным для пользователя.
- совместим со всей управляющей электроникой Nice, использующей радиосистему NRC (передатчики и климатические датчики, последние могут использоваться только в том случае, если двигатель настроен на работу в одностороннем режиме);
- приводом можно управлять только с помощью радиопередатчика (см. рис. 1);
- привод можно программировать с помощью совместимого радиопередатчика ("ERA P" / "ERA W") Они имеют две кнопки на задней стороне, которые служат только для программирования и защищены крышкой для предотвращения случайного перепрограммирования;
- привод может перемещать маркизы, жалюзи или рольставни вверх или вниз; останавливать их на верхнем концевом выключателе, нижнем концевом выключателе или в различных промежуточных положениях (до 30, если привод настроен на работу в режиме ОДНОСТОРОННЕЙ связи или до 6, если он настроен на работу в режиме двусторонней связи);
- привод оснащен системой тепловой защиты, которая в случае перегрева, вызванного чрезмерным использованием автоматики (сверх указанных пределов), автоматически отключает подачу электроэнергии, восстанавливая ее, как только температура возвращается к норме;
- привод доступен в нескольких версиях, каждая из которых имеет определенный крутящий момент двигателя.

1

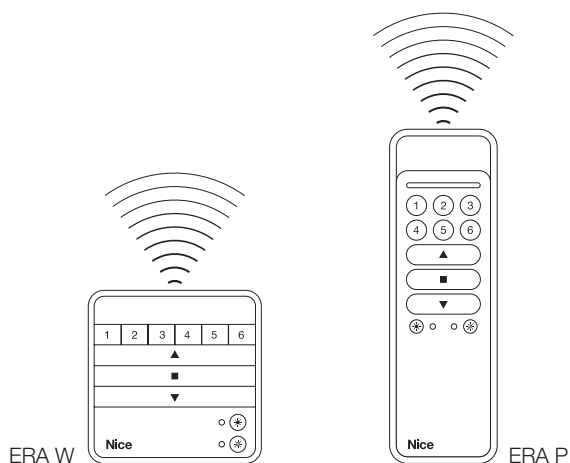

НАСТРОЙКА ПРИВОДА И ВНЕШНИХ УСТРОЙСТВ

2.1 - Предварительные проверки перед установкой и ограничения по использованию

- Проверьте состояние изделия сразу после его распаковки.
- Данный продукт доступен в нескольких версиях, каждая из которых имеет определенный крутящий момент двигателя. Каждая версия предназначена для управления маркизами, жалюзи или рольставнями определенного размера и веса. **Поэтому перед установкой убедитесь, что крутящий момент двигателя изделия, скорость вращения и время работы подходят для автоматизации вашей маркизы или рольставни** (см. раздел "Руководство по выбору" в каталоге продукции Nice - www.niceforyou.ru). В частности, не устанавливайте изделие, если крутящий момент его двигателя превышает крутящий момент, необходимый для перемещения маркизы, жалюзи или роллеты.
 - Проверьте диаметр намоточного вала. Он должен быть подобран в соответствии с крутящим моментом двигателя следующим образом:
 - для двигателей размера "S" ($\varnothing = 35$ мм) минимальный диаметр намоточного вала должен составлять 40 мм;
 - для двигателей типоразмера "M" ($\varnothing = 45$ мм) с крутящим моментом до 35 Нм (включительно, минимальный диаметр намоточного вала должен быть 52 мм;
 - для двигателей типоразмера "M" ($\varnothing = 45$ мм) с крутящим моментом более 35 Нм минимальный диаметр намоточного вала должен быть 60 мм;
 - для двигателей типоразмера "L" ($\varnothing = 58$ мм) минимальный диаметр намоточного вала должен составлять 70 мм.

2

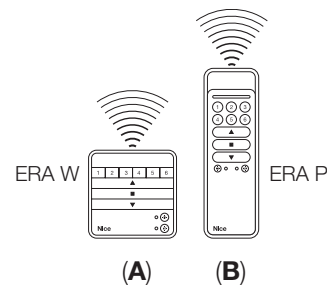
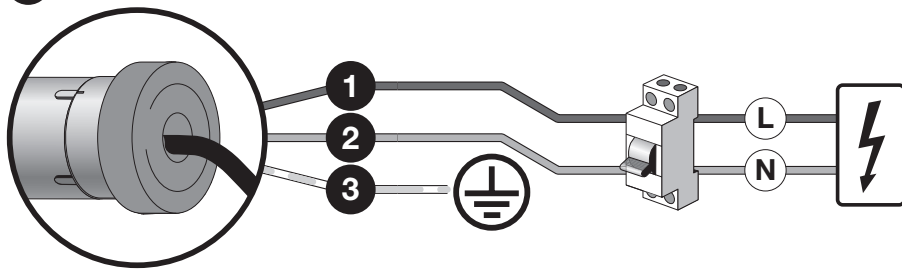

1	Коричневый провод	A	“ERA W” настенный радиопульт
2	Синий провод	B	“ERA P” портативный радиопульт
3	Жёлто-зелёный провод		

- Прежде чем автоматизировать маркизу, жалюзи или роллету, убедитесь, что перед ними достаточно свободного пространства, чтобы она могла быть полностью раскрыта.
- Если привод должен быть установлен на улице, необходимо обеспечить надлежащую защиту от атмосферных осадков.

2.2 - Монтаж привода

Внимание! - Перед началом работы прочтите предупреждения по технике безопасности. Неправильная установка может привести к тяжелым физическим травмам.

Для сборки и установки привода в конструкцию см. **рис. 4.** обратитесь к каталогу продукции Nice Солнцезащита или зайдите на сайт www.niceforyou.ru, чтобы выбрать комплект адаптеров (**рис. 4-а**), и (**рис. 4-с**) и кронштейн для крепления двигателя (**рис. 4-г**).

2.3 - Установка аксессуаров (не обязательно)

После установки привода при необходимости установите аксессуары. Чтобы определить совместимые аксессуары и выбрать нужные модели, обратитесь к каталогу продукции Nice Солнцезащита, который также можно посмотреть на сайте www.niceforyou.ru. На **рис. 2** показаны типы совместимых аксессуаров и их подключение к приводу (все они являются дополнительным оборудованием и не входят в комплект поставки).

3 ПОДКЛЮЧЕНИЕ К ЭЛЕКТРОСЕТИ И ПЕРВОЕ ВКЛЮЧЕНИЕ ПИТАНИЯ

Электрические соединения должны быть выполнены только после установки привода и необходимых совместимых аксессуаров.

Электрический кабель двигателя состоит из следующих внутренних кабелей (**рис. 2**):

Провод	Цвет	Подключение
1	Коричневый	Фаза
2	Синий	Нейтраль
3	Жёлто-зелёный	Земля



3.1 - Подключение привода к электросети

Используйте провода 1, 2, 3 (**рис. 2**) для подключения привода к электросети и обратите внимание на **предупреждения**:

- неправильное подключение может привести к поломкам и опасным ситуациям;
- неукоснительно соблюдайте соединения, указанные в данном руководстве;
- в сети электропитания двигателя необходимо установить устройство отключения с расстоянием размыкания контактов, обеспечивающим полное отключение в условиях перенапряжения категории III, в соответствии с правилами монтажа (устройство отключения не поставляется с изделием).

3.2 - Подключение дополнительных устройств

- **Дополнительные устройства** могут быть подключены по радио (портативные передатчики и модели климатических датчиков с радиопередачей данных): во время настроек запишите эти дополнительные устройства в радиоприёмник привода;
- Для этого обратитесь к настройкам, приведенным в данном руководстве и в руководствах, прилагаемых к устройствам.

4 ПРОГРАММИРОВАНИЕ И НАСТРОЙКИ

4.1 - Двустороннее и одностороннее управление

Двигатель может работать как с двухсторонней, так и с односторонней передачей радиосигнала. Режим передачи определяется первым передатчиком, записанным в привод (односторонний OD или двусторонний BD).

ВНИМАНИЕ: Если двигатель новый (и в нем не записан пульт дистанционного управления), при запуске он переходит в режим BD (двусторонней связи) и, таким образом, может принимать все двусторонние (BD) передатчики. Если в течение 10 секунд после запуска ни один двусторонний передатчик не будет записан, двигатель сделает короткое движение, сигнализируя, что он перешел в режим OD (односторонней связи) и, таким образом, может взаимодействовать только с OD (односторонними) передатчиками.

4.2 - Варианты программирования и настройки

Данные приводы имеют 4 варианта программирования и настроек

Глава А – для пультов с односторонней связью (с кнопками PRG и ESC)



Пульты серий Era P и Era W

Глава В – только для пультов BD с двухсторонней связью и с кнопками PRG и ESC



Пульты серий Era P BD и Era W BD

Глава С – настройки общие для односторонних и двусторонних пультов с кнопками PRG и ESC



пульты серий Era P, Era W, Era P BD, Era W BD

Глава D – для пультов с односторонней связью и без кнопок PRG и ESC



все пульты Nice без кнопок PRG и ESC на обратной стороне (старые модели пультов Nice)

4 a

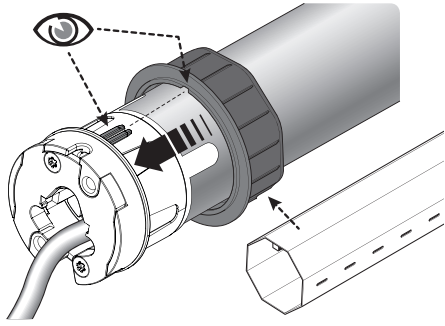

ERA FIT S BD

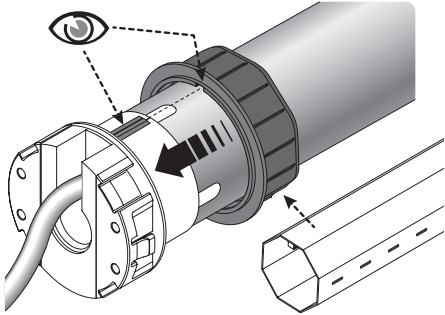

ERA FIT M BD

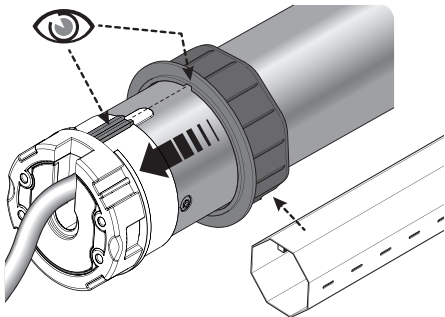

ERA FIT L BD

b

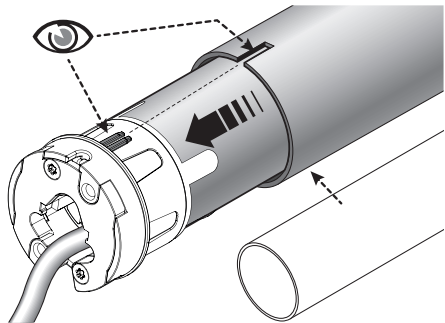

ERA FIT S BD

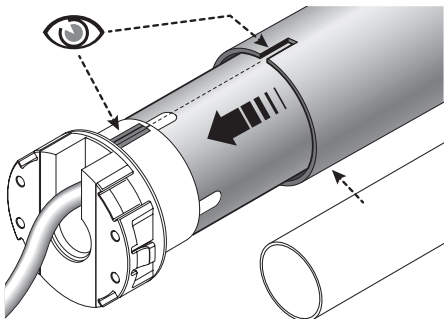

ERA FIT M BD

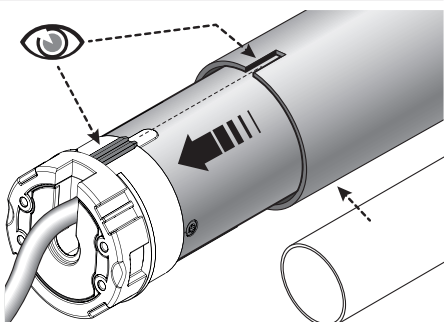

ERA FIT L BD

c

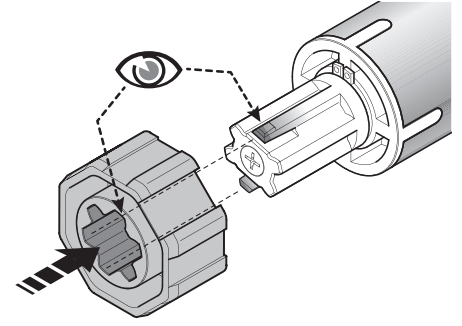

ERA FIT S BD

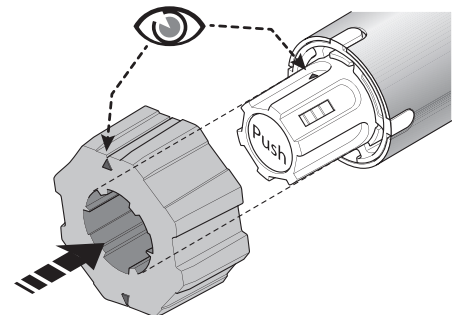

ERA FIT M BD

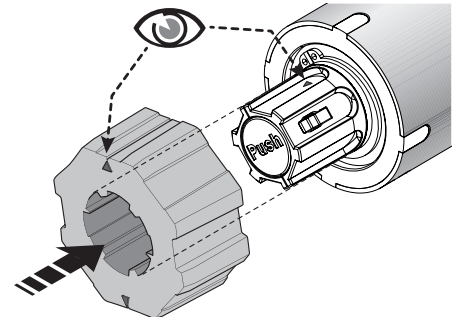

ERA FIT L BD

d

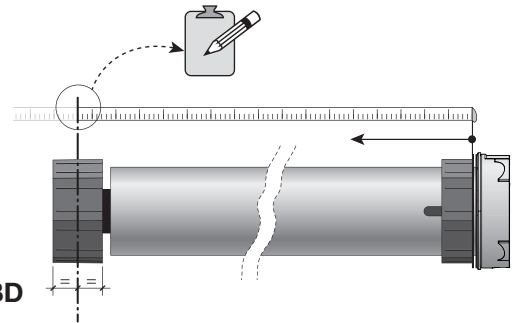

ERA FIT S BD

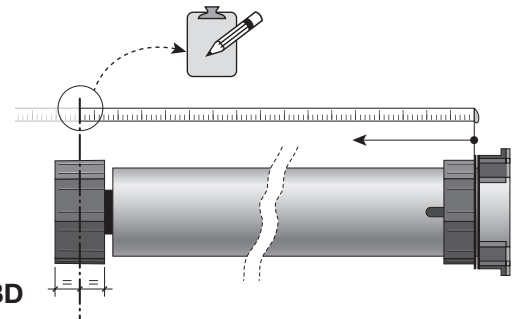

ERA FIT M BD

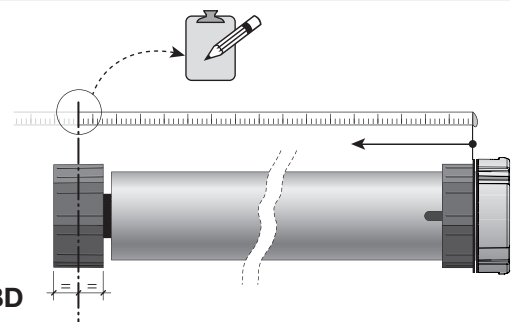

ERA FIT L BD

e

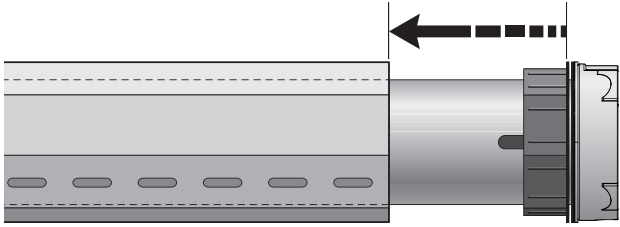

ERA FIT S BD

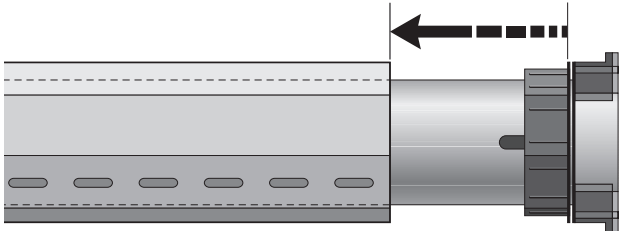

ERA FIT M BD

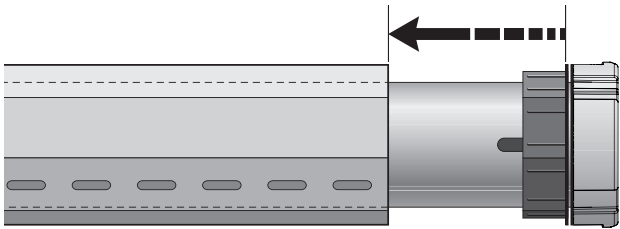

ERA FIT L BD

g

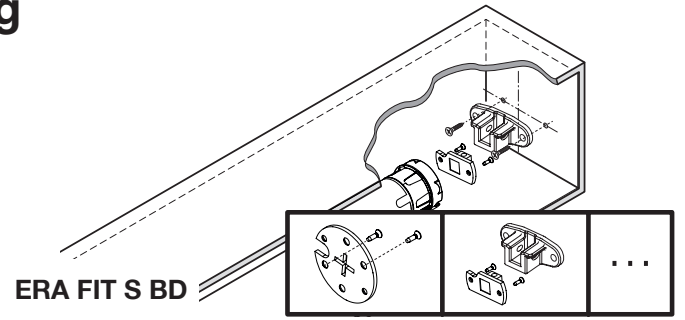

ERA FIT S BD

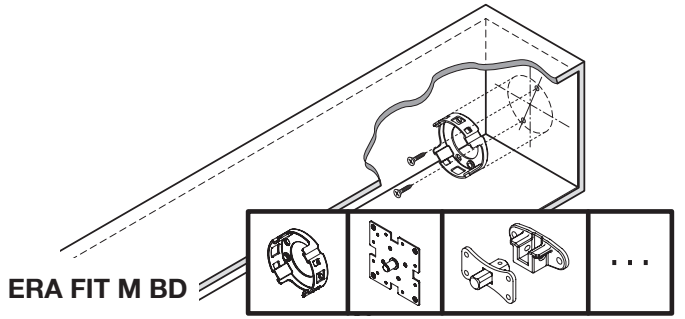

ERA FIT M BD

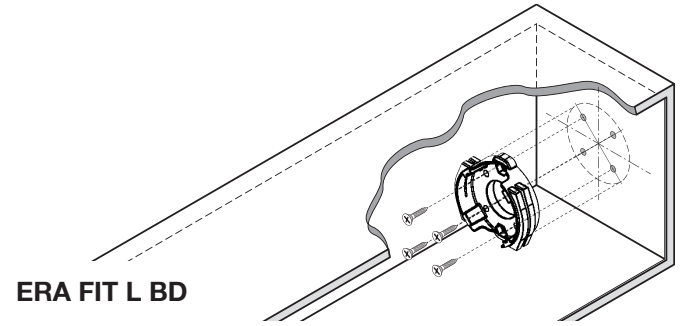

ERA FIT L BD

f

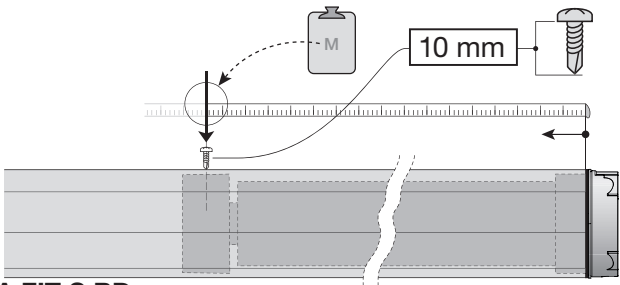

ERA FIT S BD

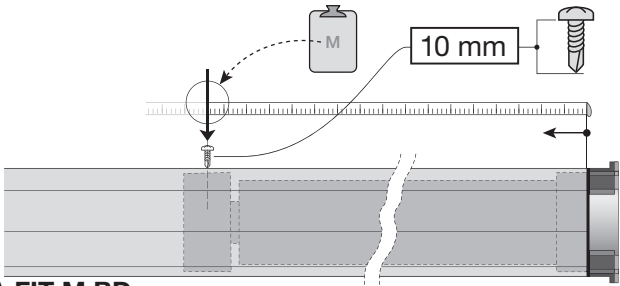

ERA FIT M BD

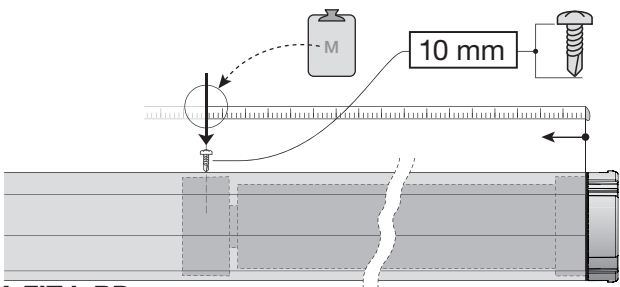

ERA FIT L BD

h

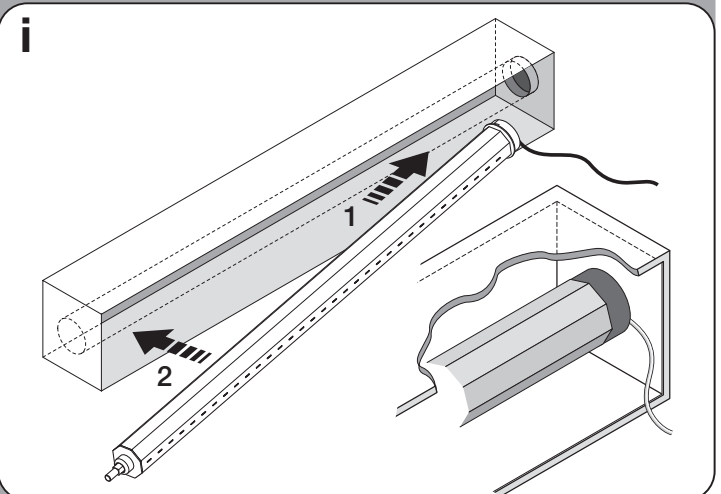
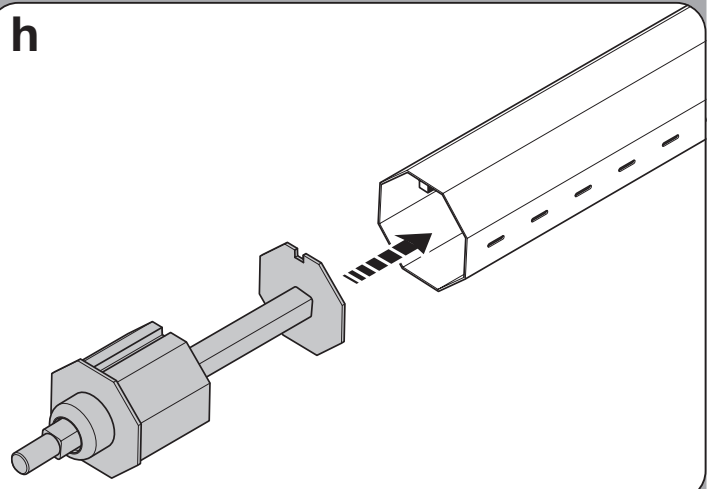

i

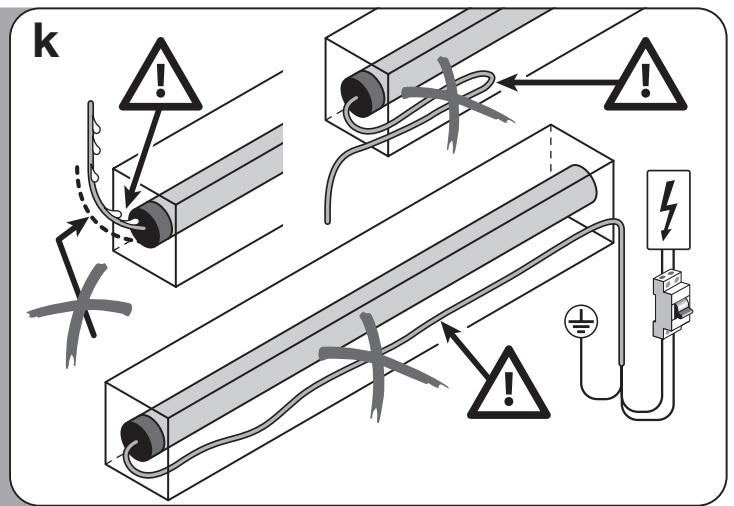
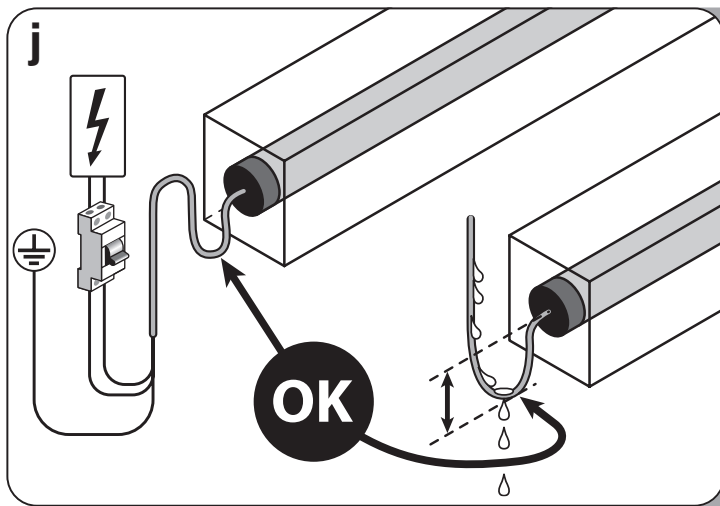

4.3 - Радиопульт для программирования и настроек

- настройки, которые могут быть выполнены только с помощью передатчика Nice "ERA P" или "ERA W", имеющего клавиши PRG и ESC, или с помощью передатчиков, с кнопкой СТОП.
- Все настройки программирования должны выполняться при выборе одного и того-же канала на передатчике.
- Настройка должна выполняться исключительно с передатчиком, записанным в "Режиме I" (см. настройки A.1 - B.1 - D.1).
- Если пульт, используемый для программирования, управляет несколькими приводами, перед отправкой команды во время настройки необходимо выбрать "канал", соответствующий программируемому приводу.

4.4 - Положения, в которых маркизы, жалюзи или роллеты останавливаются автоматически

Электронная система, постоянно контролирующая движение маркизы/жалюзи, может автоматически остановить движение, когда маркиза, жалюзи или роллета достигает определенного положения, запрограммированного установщиком. Программируемыми положениями являются (рис. 3):

- положение "0" = верхний концевой выключатель: полностью свернутые маркизы, роллеты или жалюзи;
- положение "1" = нижний концевой выключатель: полностью развернутые маркизы, роллеты или жалюзи;
- положение "H" = промежуточное положение: частично открытые маркизы, роллеты или жалюзи.

Если концевые выключатели еще не запрограммированы, маркиза/роллета может перемещаться только в режиме удержания, т.е. удерживая клавишу управления нажатой в течение требуемой продолжительности маневра; движение прекращается, как только пользователь отпускает клавишу. Однако после программирования концевых выключателей кратковременное нажатие соответствующей клавиши запускает маркизу/роллету и автоматически прекращает движение, как только маркиза, штора или жалюзи достигнут требуемого концевой положения.

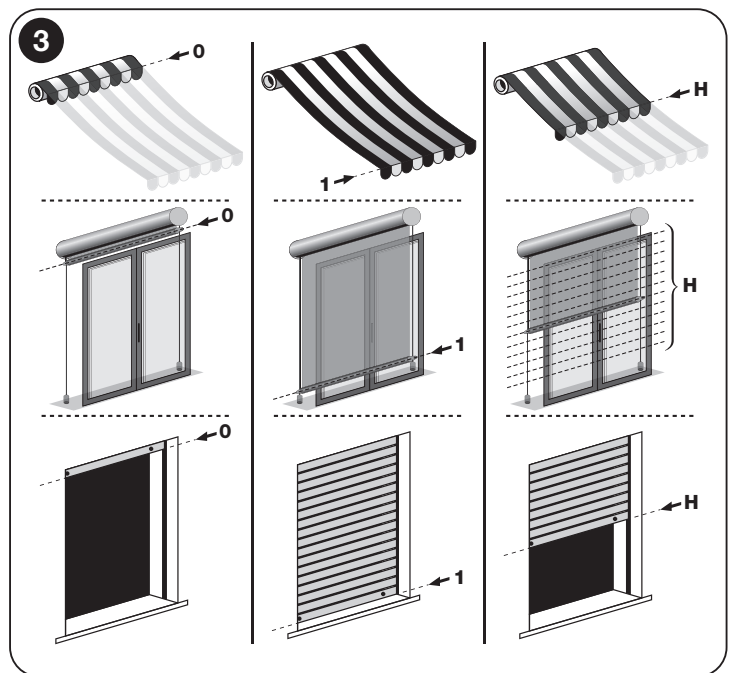

Для регулировки положений "0" и "1" возможны различные настройки; чтобы выбрать подходящую, учитывайте особенности конструкции вашей (маркизы, жалюзи или роллет) (см. сводку в таблице).

ВНИМАНИЕ! - Если вы захотите снова отрегулировать высоту концевых выключателей, отрегулированных ранее, учтите следующее:

- Если вы хотите скорректировать их с помощью альтернативной настройки, отличной от использованной ранее, вы должны **СНАЧАЛА** удалить коцевые положения, выполнив процедуру A.4, B.4 или D.4.
- Если вы хотите скорректировать их с помощью той же настройки, которая использовалась ранее, удалять их не нужно.

Программирование концевых выключателей одновременно согласует направления вращения двигателя с соответствующими клавишами подъема конструкции (▲) и опускания конструкции (▼) устройства управления (первоначально, когда концевые выключатели еще не настроены, комбинация случайна, и может случиться так, что при нажатии клавиши ▲ маркиза, роллета или жалюзи движется вниз, а не вверх, или наоборот). Продолжайте программирование - по окончании настроек приёмник привода автоматически приведёт команды в соответствие с выполняемым движением.

4.5 - Общие предупреждения

- После установки двигателя в маркизу, жалюзи или роллету и подключения его к источнику питания необходимо отрегулировать концевые выключатели.
- Строго соблюдайте временные ограничения, указанные в процедурах: после отпущения кнопки у вас есть 60 секунд, чтобы нажать следующую кнопку, указанную в процедуре; иначе, когда время истечет, двигатель выполнит 6 движений, сообщая об отмене настройки.
- Во время программирования двигатель выполняет определенное количество **коротких движений** в качестве "ответа" на команду, отправленную установщиком. Считайте эти движения независимо от их направления. Эти движения обозначаются в процедурах цифрой, за которой следует символ **1N**.

4.6 - Важные предупреждения при записи радиопередатчиков

- Чтобы выбрать передатчик, совместимый с приемником двигателя, обратитесь к каталогу "Nice Солнцезащита", который также доступен на сайте www.niceforyou.ru.
- Если в памяти двигателя нет ни одного передатчика, для запоминания **ПЕРВОГО передатчика** выполните "Процедуру настройки режима связи (OD - односторонняя радиосвязь или BD - с обратной связью)", а затем используйте только одну из следующих настроек: A.1 (двигатель настроен как OD); V.1 (двигатель настроен как BD); D.1 (двигатель настроен как OD и передатчик, не имеющий клавиш PRG и ESC). Если вместо этого один или несколько передатчиков уже были занесены в память, для запоминания **ДОПОЛНИТЕЛЬНЫХ передатчиков** используйте только одну из следующих настроек: A.2 (двигатель настроен как OD); V.3 (двигатель настроен как BD); D.2 (двигатель настроен как OD и передатчик не имеет клавиш PRG и ESC).

4.6.1 - Два режима записи кнопок радиопультов

Существует две категории настроек запоминания передатчика:

A - настройки, запоминающие кнопки в "Режиме I" ("Стандартный режим")

Это **настройки A.1 - A.2.1** (двигатель настроен как OD); **V.1 - V.3** (двигатель настроен как BD); **D.1 - D.2.1** (двигатель настроен как OD и передатчик, в котором отсутствуют кнопки PRG и ESC). Они позволяют запомнить **все кнопки одновременно**, чтобы каждая кнопка соответствовала основной команде двигателя стандартным образом.

B - настройки, запоминающие кнопки в "Режиме II" ("Пользовательский режим"), применяется только в том случае, если двигатель настроен на одностороннюю связь

Это **настройки A.2.2 и D.2.2**. Они позволяют запомнить **отдельные кнопки и сопоставить их с любой из команд**, указанных в "списке команд" двигателя (этот список приводится в каждой процедуре). Кнопка и команда выбираются установщиком в соответствии с требованиями установки.

4.6.2 - Количество передатчиков, которые могут быть занесены в память (только если двигатель настроен на ОДНОСТОРОННЮЮ связь)

Вы можете запомнить **30 передатчиков**, если все они запомнены в "Режиме I", или **30 отдельных команд (кнопок)**, если все они запомнены в "Режиме II". Эти два режима могут сосуществовать до максимального предела в 30 запомненных устройств.



Выбор режима связи (ОДНОСТОРОННЯЯ или ДВУСТОРОННЯЯ)

ОБЩИЕ ПРЕДУПРЕЖДЕНИЯ

- Перед началом программирования переместите конструкцию в промежуточное положение, подальше от концевых выключателей "Вверх" и "Вниз".
- Если при включении питания привод совершает **2 движения**, это означает, что записан хотя бы один пульт и не запрограммирован ни один концевой выключатель; если же он совершает **1 движение**, это означает, что не записан ни один пульт.
- При выполнении настройки вы можете прервать ее в любой момент, нажав ESC (на задней панели пульта).
- Для изменения конфигурации привода (с односторонней на двустороннюю и наоборот) необходимо выполнить "ПОЛНОЕ удаление памяти" (A.4: привод, настроенный на одностороннюю связь, V.4: привод, настроенный на двустороннюю связь или D.4: привод, настроенный на одностороннюю связь и передатчик без кнопок PRG и ESC), а затем выключить и снова включить питание привода.

ВНИМАНИЕ: Если привод новый (и в нем не записан пульт дистанционного управления), при запуске он переходит в режим двусторонней связи, таким образом, может принимать все двусторонние пульты. Если в течение 10 секунд после запуска ни один двусторонний пульт не будет сопряжен, двигатель сделает короткое движение, сигнализируя, что он перешел в односторонний режим и, таким образом, может взаимодействовать только с односторонними пультами.

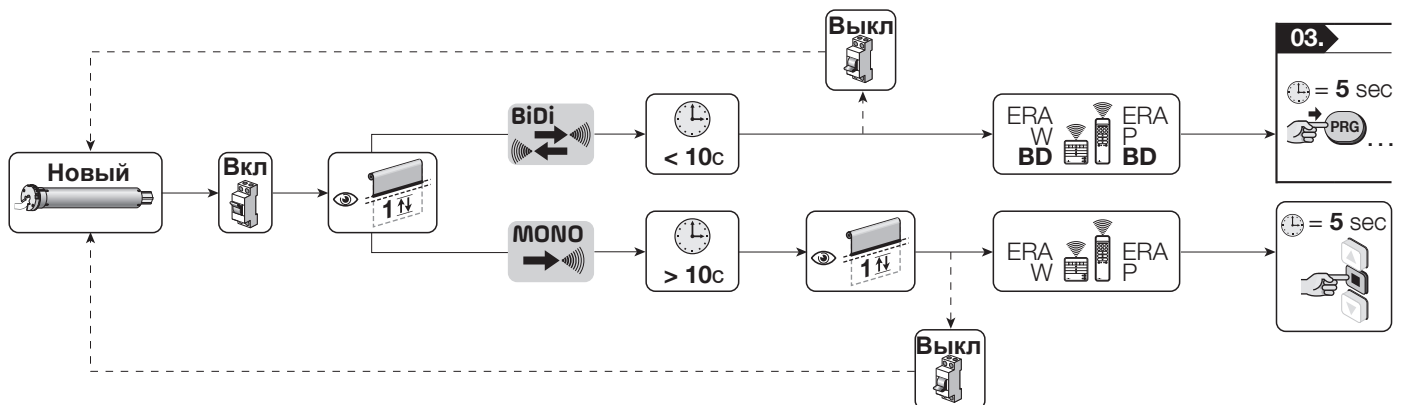

- Запишите первый пульт, выполнив процедуру, описанную в пункте A.1: привод, настроенный на одностороннюю связь, V.1: привод, настроенный на двухстороннюю связь или D.1: привод, настроенный на одностороннюю связь и передатчик без кнопок PRG и ESC.

ОБЩИЕ ПРЕДУПРЕЖДЕНИЯ

- Перед началом программирования переместите конструкцию в промежуточное положение, подальше от концевых выключателей "Вверх" и "Вниз".
- Все настройки программирования должны выполняться при выборе **одного и того-же канала** на передатчике.
- Если программирующий передатчик управляет несколькими группами двигателей, перед отправкой команды, запрашиваемой процедурой, выберите канал, к которой относится программируемый двигатель.
- Если при включении питания двигатель совершает **2 движения**, это означает, что записан как минимум один передатчик и не запрограммирован концевой выключатель; если, напротив, он совершает **1 движение**, это означает, что не записан ни один передатчик.
- При выполнении настройки вы можете прервать ее в любой момент, нажав ESC (на задней панели передатчика).
- Если концевые выключатели "Вверх" и "Вниз" не запрограммированы, конструкция может управляться только в режиме удержания - т.е. вы должны удерживать кнопку нажатой, пока конструкция не достигнет желаемого положения. Движение останавливается, когда вы отпускаете кнопку в любом положении.
- Когда концевые выключатели "Вверх" и "Вниз" запрограммированы, конструкцией можно управлять, коротко нажимая кнопки. При этом начинается движение, которое автоматически останавливается системой, когда конструкция достигает запрограммированного конечного положения.
- Все настройки требуют использования передатчика, записанного в "Режиме I" (например, записанного с помощью настройки A.1, B.1 или D.1).

A A.1 - Запись ПЕРВОГО ПУЛЬТА (в "Режиме I")



- Эта настройка должна использоваться только для записи **ПЕРВОГО ПУЛЬТА**. Если двигатель не выполняет эту процедуру, это означает, что один или несколько пультов уже записаны; поэтому для записи последующих пультов используйте процедуру, описанную в разделе A.2 (двигатель настроен на одностороннюю связь), B.3 (двигатель настроен на двухстороннюю связь) или D.2 (двигатель настроен на одностороннюю связь и передатчик, на котором отсутствуют кнопки PRG и ESC).
- Если все пульты, занесенные в память двигателя, удалены, то первый пульт, который вы занесете в память после этого, должен быть занесен в память с помощью этой настройки.
- Если на данном объекте несколько двигателей, процедуру необходимо повторить для каждого двигателя отдельно.
- После записи пульта направление подъема и опускания конструкции может не соответствовать кнопкам ▲ и ▼ радиопульта. Это сочетание произойдет автоматически при настройке концевых выключателей "0" и "1" (см. процедуру C.1); кроме того, конструкция будет двигаться в режиме "оператор присутствует" (удержания кнопки), пока не будут отрегулированы концевые выключатели.
- Если в зоне действия пульта имеется несколько включенных двигателей, то для записи первого пульта в любом из них **необходимо отключить питание всех остальных двигателей** и выполнить следующие действия:

1	2	3	КОНЕЦ		
Переместите в среднее положение.	Включите питание,	привод выполнит 1 движение	Нажмите и удерживайте примерно 5 секунд	привод выполнит 3 движения	отпустите кнопку

A A.2 - Запись СЛЕДУЮЩЕГО (второго, третьего, и т.д.) пульта

ЗАМЕЧАНИЯ И ПРЕДУПРЕЖДЕНИЯ

- Двигатель, настроенный на работу в режиме ОДНОсторонней связи, может запомнить до 30 пультов.
- Для выполнения настройки A.2.1 необходимо иметь новый пульт для записи и старый ранее записанный передатчик. Оба пульта должны иметь кнопки "PRG" и "ESC" (как пульты "ERA P" и "ERA W").
- Для выполнения настройки A.2.2 необходимо иметь новый пульт для записи, выбранный из каталога "Nice Солнцезащита", и старый ранее записанный передатчик.

A.2.1 - Запись пульта в "Режиме I" ("Стандартный режим")









- настройка A.2.1 Записывает сразу все кнопки нового пульта в "Режиме I", с той же конфигурацией, что и у старого пульта (подробнее о "Режиме I" см. п. 4.6.1).

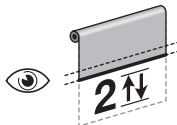

 Старый		 ...	 2↕	 1 сек.	 2↕	
На СТАРОМ пульте: нажмите и удерживайте кнопку PRG		подождите...	привод сделает 2 движения	ждите ещё...	привод сделает ещё 2 движения	отпустите кнопку

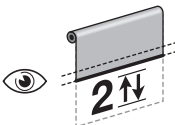

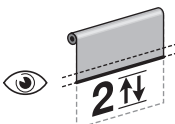
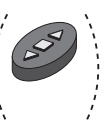

2	 Новый	 = 5 сек		 2↕	3	 Старый	 (x 1)	 3↕	конец
На НОВОМ пульте: нажмите и удерживайте кнопку PRG		отпустите кнопку через 5 секунд;		привод сделает 2 движения	На СТАРОМ пульте: коротко нажмите кнопку (1 раз);		привод сделает 3 движения (= пульт записан). Если привод выполнит 6 движений - память переполнена.		

A.2.2 - Запись отдельной кнопки пульта в "Режиме II"

- настройки A.2.2 запоминают одну кнопку на новом пульте в Режиме II; т.е. связывают с кнопкой (выбранной установщиком) одну из команд в "списке команд" привода (подробнее о "режиме II" см. раздел 4.6.1).
- настройки A.2.2 запоминают одну кнопку. Повторите эту операцию, чтобы запомнить другую кнопку.

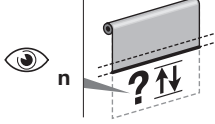
1	 Старый		 2↕	 1 сек.	 2↕		2	 Новый	 = 5 сек	продолжение →
На СТАРОМ пульте: нажмите и удерживайте кнопку PRG...		привод сделает 2 движения		ждите ещё...	привод сделает ещё 2 движения;	отпустите кнопку	На НОВОМ пульте: нажмите и держите кнопку PRG			

→ 2		 2↕	3	Выберите в зависимости от требуемой функции →	 СТАРЫЙ	 (x ...)	4 ВАРИАНТА КОМАНД: 1 нажатие = Откр. > Стоп > Закр. > Стоп > ... 2 нажатия = Открыть 3 нажатия = Закрыть 4 нажатия = СТОП	продолжение →
отпустите через 5 секунд;		привод сделает 2 движения		На СТАРОМ пульте: Нажмите и отпустите кнопку столько раз, сколько указано в выбранном вами варианте;				

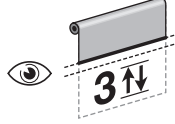
→ 3	 7 сек.	 n ?↕	4	 Новый	 = 5 сек		 3↕	конец
Примерно через 7 секунд привод сделает количество движений, равное количеству нажатий.			На НОВОМ пульте: выберите кнопку, которую хотите записать и нажмите её		отпустите через 5 секунд;		привод сделает 3 движения (= пульт записан). Если привод выполнит 6 движений - память переполнена.	

A A.3 - Запись климатического датчика по радиоканалу



ЗАМЕЧАНИЯ И ПРЕДУПРЕЖДЕНИЯ

- Для выполнения этой настройки вам понадобится **датчик климата**, который вы хотите записать, выбранный из каталога "Nice Солнцезащита", и **старый** пульт, уже записанный в Режиме I (см. п. 4.5.1).
- При выполнении настройки вы можете в любой момент отменить программирование, удерживая кнопки **■** и **▼** в течение **4 секунд**. В качестве альтернативы не нажимайте никаких кнопок и подождите 60 секунд, пока двигатель не выполнит **6 движений**.

1	2	3	конец
<p>датчик</p>		<p>Старый</p>	<p>датчик</p>
<p>На климатическом датчике: нажмите и удерживайте жёлтую кнопку "P1";</p>	<p>отпустите через 10 секунд;</p>	<p>На СТАРОМ пульте: нажмите коротко (3 раза) любую кнопку</p>	<p>На климатическом датчике: нажмите коротко 1 раз жёлтую кнопку "P1";</p>
			<p>привод сделает 3 движения (= датчик записан). Если привод выполнит 6 движений - память переполнена.</p>

A A.4 - ПОЛНАЯ или ЧАСТИЧНАЯ очистка памяти



ЗАМЕЧАНИЯ И ПРЕДУПРЕЖДЕНИЯ

- Для того чтобы выполнить следующие настройки удаления, пульт должен быть записан в память в **Режиме I**.
- Для изменения конфигурации двигателя (с двухсторонней на одностороннюю связь) после завершения настройки "ПОЛНОЕ удаление памяти" необходимо выключить и снова включить двигатель.

A.4.1 - Очистка памяти с помощью ранее записанного пульта

1	2	3	→ 4
<p>Нажмите коротко (1 раз);</p>	<p>привод выполнит 2 движения.</p>	<p>Нажмите коротко (1 раз);</p>	<p>привод выполнит 2 движения.</p>
<p>Нажмите коротко (1 раз);</p>	<p>привод выполнит 3 движения</p>		

4	5	...
	<p>Выберите один из вариантов очистки памяти:</p> <ul style="list-style-type: none"> вариант А – полная очистка памяти привода (сброс в заводские настройки) вариант В – удаление ВСЕХ записанных пультов вариант С – удаление ОДНОГО пульта вариант D – удаление всех концевых положений ("0", "1", "H", и т.д.). Внимание! - Это удаление следует выполнять только в том случае, если вы хотите перепрограммировать концевые положения с помощью настройки, отличной от той, которая использовалась ранее (например, вы использовали ручное программирование концевых (С.1) и теперь хотите использовать полуавтоматическую процедуру (С.2)). Для простой корректировки одного или нескольких концевых положений - просто заново выполните их настройку. 	
<p>Нажмите коротко (1 раз);</p>	<p>привод выполнит 4 движения</p>	

вариант - А	5	конец
	<p>Нажмите коротко (1 раз);</p>	<p>привод выполнит 5 движений</p>

вариант - В	5	конец
	<p>Нажмите и удерживайте кнопку 5 секунд</p>	<p>отпустите через 5 секунд;</p>
		<p>привод выполнит 5 движений</p>

вариант - С	5	6	конец
	<p>Нажмите и удерживайте кнопку</p>	<p>отпустите через 5 секунд;</p>	<p>привод выполнит 3 движения</p>
		<p>привод выполнит 5 движений</p>	
		<p>На пульте, который удаляете: нажмите и удерживайте любую кнопку, или записанную в Режиме II, или кнопку P1 климатического датчика</p>	<p>привод выполнит 5 движений</p>

вариант – D	5	конец	
	Нажмите одновременно и удерживайте кнопки...	отпустите через 5 секунд;	привод выполнит 5 движений

А.4.2 - Очистка памяти, если **НЕТ** ранее записанного пульта

ЗАМЕЧАНИЯ И ПРЕДУПРЕЖДЕНИЯ

- Для выполнения следующих настроек необходимо использовать пульт с кнопкой PRG.

1	2	3	→ 4
Выкл 	 5 сек.		Вкл
Отключите электропитание привода			Включите электропитание.

4	5	6	→ 7
 Новый	 5 сек	 2 движения	
Нажмите и удерживайте 5 сек;	2 движения	отпустите через 5 секунд;	
<----- У Вас есть 10 секунд ----->			

7	8	9	10 ...
Выкл 	 5 sec.	Вкл 	Выполните процедуру А.4.1.
Отключите питание.		Включите электропитание	

А А.5 - Блокировка и разблокировка памяти



ЗАМЕЧАНИЯ И ПРЕДУПРЕЖДЕНИЯ

- Блокировка памяти двигателя препятствует записи в неё любых других (незапланированных или неавторизованных) пультов.

1		2		3 → 4	
Нажмите коротко (1 раз);	привод сделает 2 движения	Нажмите коротко (1 раз);	привод сделает 2 движения	Нажмите коротко (1 раз);	привод сделает 3 движения

4			5 ...		
			Выберите требуемое действие: • Действие А – БЛОКИРОВКА памяти. • Действие В – РАЗБЛОКИРОВКА памяти.		
Нажмите одновременно и удерживайте 5 сек	отпустите кнопки через 5 секунд;	привод сделает 4 движения			

Действие – А	5 конец		
	Нажмите и удерживайте нажатой	отпустите через 5 секунд;	привод выполнит 3 движения

Действие – В	5 конец		
	Нажмите и удерживайте нажатой	отпустите через 5 секунд;	привод выполнит 5 движений

ОБЩИЕ ПРЕДУПРЕЖДЕНИЯ

- Перед началом программирования переместите конструкцию в среднее положение, подальше от концевых выключателей "Вверх" и "Вниз".
- Все настройки программирования должны быть завершены при выборе одного и того же канала на передатчике.
- Если программирующий пульт управляет **несколькими группами приводов**, перед отправкой команды, запрашиваемой процедурой, выберите канал, к которому относится программируемый двигатель.
- Если при включении питания привод совершает **2 движения**, это означает, что: по крайней мере один пульт был занесен в память и ни один концевой выключатель не был запрограммирован; если привод совершает **1 движение**, это означает, что: ни один пульт не был занесен в память.
- При выполнении настройки вы можете прервать ее в любой момент, нажав кнопку **ESC** (на задней панели передатчика).
- Если концевые выключатели "Верх" и "Низ" не запрограммированы, конструкция может управляться только в режиме удержания - т.е. вы должны удерживать кнопку нажатой, пока конструкция не достигнет желаемого положения. Движение останавливается, когда вы отпускаете кнопку.
- Когда концевые выключатели "Верх" и "Низ" запрограммированы, конструкцией можно управлять, просто нажимая и отпуская кнопки. При этом начинается движение, которое автоматически останавливается системой, когда конструкция достигает запрограммированного положения.
- Все настройки требуют использования пульта, записанного в "Режиме I" (например, записанного с помощью настройки B.1 или настройки B.3).
- настройка "удаление, выполняемое с не записанным передатчиком" в данном разделе не приводится, поскольку для двигателей, настроенных в режиме двусторонней связи, к ней всегда можно получить доступ, выполнив процедуру "Запись ПЕРВОГО ПУЛЬТА B.1".

B.1 - Запись ПЕРВОГО ПУЛЬТА (в "Режиме I")



- Эта настройка должна использоваться только для записи ПЕРВОГО ПУЛЬТА. Если привод не выполняет процедуру, это означает, что один или несколько пультов уже записаны; поэтому для записи последующих пультов используйте процедуру, описанную в разделе A.2 (привод настроен на одностороннюю связь), B.3 (привод настроен на двухстороннюю связь) или D.2 (привод настроен на одностороннюю связь и пульт, на котором отсутствуют кнопки PRG и ESC).
- Если все пульты, занесенные в память привода, удалены, то первый пульт, который вы записываете после этого, должен быть записан с помощью этой настройки.
- Если на объекте несколько приводов, процедуру необходимо повторить для каждого привода отдельно.
- По завершении этой настройки кнопка ▲ будет поднимать конструкцию, кнопка ▼ опустит ее, а кнопка ■ остановит движение.
- Если в зоне действия пульта имеется несколько включенных приводов, для записи первого пульта в любом из них **нет необходимости отключать питание всех остальных приводов** - просто выполните следующие действия:

1	2	3			
Переместите конструкцию в среднее положение	Включите питание	привод сделает 1 движение	Нажмите и держите около 5 секунд	отпустите кнопку через 5 секунд ;	в течение следующих 2 минут все приводы в радиусе действия пульта, в которых еще не записаны пульты, будут двигать свои конструкции вверх и вниз в течение случайных интервалов времени.

4	!!! (x 1)	STOP	→ 5
Выберите конструкцию, которую вы хотите запрограммировать, и в САМОМ НАЧАЛЕ её движения вверх остановите ее, нажав и отпустив кнопку (1 раз):		движение ненадолго остановится (= получена команда) и конструкция возобновит свои движения вверх и вниз, каждое из которых имеет произвольную продолжительность.

5	!!! (x 1)	STOP	end
Следите за выбранной конструкцией и в начале движения ВНИЗ НЕЗАМЕДЛИТЕЛЬНО остановите движение, нажав и отпустив кнопку (1 раз):		Движение ненадолго остановится	затем привод выполнит 3 движения

В В.1 - Временная блокировка (и разблокировка) двигателей, которые вы не хотите программировать



ЗАМЕЧАНИЯ И ПРЕДУПРЕЖДЕНИЯ

- Эта настройка временно отключает (на 5 минут) только те двигатели, концевые выключатели которых уже запрограммированы.

В.2.1 - Временная блокировка приводов, которые вы не хотите программировать

1		2	
 Нажмите кнопку ESC на 5 секунд	 Отпустите кнопку через 5 секунд;	 вы увидите короткое движение вниз и движение до верхнего концевого положения "0". (должно быть настроено ранее!)	конец Система блокирует только те приводы, концевые выключатели которых уже запрограммированы. Она не влияет на приводы, которые еще не были запрограммированы. Деактивация временная и длится 5 минут.
		В течение 5 минут заблокированные приводы не будут реагировать на команды.	

В.2.2 - Снятие временной блокировки приводов

Вы можете сделать это по-разному:

действие – А	1	конец
	Через 5 минут заблокированные двигатели автоматически активируются. Подождать 5 минут ...	

действие – В	1			конец
	В течение 5-минутного периода заблокированные двигатели могут быть активированы пользователем в любое время. В течение 5 минут, в любое время...	 ... нажмите и держите 10 сек		
		Отпустите через 10 секунд		

В В.1 - Запись СЛЕДУЮЩЕГО ПУЛЬТА (второго, третьего, и т.д.)



ЗАМЕЧАНИЯ И ПРЕДУПРЕЖДЕНИЯ

- Привод, настроенный на работу в режиме BD (двусторонней связи), может запомнить до 16 пультов.
- Для выполнения настроек В.3 необходимо иметь новый пульт для записи и старый, ранее записанный пульт. Оба пульта должны иметь кнопки "PRG" и "ESC" (пульта серий "ERA P BD" и "ERA W BD").
- настройки В.3 запишет все кнопки нового пульта в "Режиме I", с той же конфигурацией, что и у старого пульта (подробнее о "Режиме I" см. п. 4.6.1).

1		2		→ 3
 Старый			 Новый	 нажмите и удерживайте кнопку 5 секунд
На СТАРОМ пульте: Нажмите и отпустите кнопку (1 раз)		привод выполнит 2 движения	отпустите через 5 секунд;	
				двигатель выполнит 2 движения
3		4		конец
 Старый			 Новый	
На СТАРОМ пульте: Нажмите и отпустите кнопку (1 раз)		привод выполнит 2 движения	нажмите и отпустите кнопку (1 раз)	
				привод выполнит 3 движения (= пульт записан).

В В.4 - ПОЛНАЯ или ЧАСТИЧНАЯ очистка памяти



ЗАМЕЧАНИЯ И ПРЕДУПРЕЖДЕНИЯ

- Для того чтобы выполнить следующие настройки удаления памяти, пульт должен быть записан в "Режиме I".
- Для изменения конфигурации двигателя (с двухсторонней на одностороннюю связь) после завершения настройки "ПОЛНОЕ удаление памяти" необходимо выключить и снова включить привод.
- После удаления пульта из памяти привода необходимо удалить из памяти пульта привод, который больше не связан с ним, чтобы на пульте не появлялись сообщения об ошибке "нет двигателя" (см. руководство по эксплуатации пульта).

В.4.1 - Очистка с помощью ранее записанного пульта

1	(x 1) 	 2↕	2	(x 1) 	 2↕	3	(x 1) 	 3↕	→ 4
Нажмите коротко кнопку PRG (1 раз);		привод сделает 2 движения	Нажмите коротко кнопку PRG (1 раз);		привод сделает 2 движения	Нажмите коротко кнопку PRG (1 раз);		привод сделает 3 движения	

4	(x 1) 	 4↕	5 ...	Выберите требуемое действие и продолжите: <ul style="list-style-type: none"> • действие А (*) – ПОЛНАЯ очистка памяти привода (сброс в заводские настройки) • действие В (*) – удаление ВСЕХ записанных пультов и др. передатчиков • действие С (*) – удаление ОДНОГО пульта • действие D (*) – удаление всех концевых положений ("0", "1", "Н", и т.д.). Внимание! - Это удаление следует выполнять только в том случае, если вы хотите перепрограммировать концевые положения с помощью настройки, отличной от той, которая использовалась ранее (например, вы использовали ручное программирование расстояний (С.1) и теперь хотите использовать полуавтоматическую процедуру (С.2). Внимание! - После завершения настройки, связанной с выбранным действием (А, В, С или D), выполните процедуру удаления приёмника для пульта дистанционного управления BD (см. инструкцию к двустороннему пульту дистанционного управления).					
Нажмите коротко кнопку PRG (1 раз);		привод сделает 4 движения							

действие – А	5	(x 1) 	 5↕	конец
		Нажмите коротко кнопку PRG (1 раз)	привод выполнит 5 движений	

действие – В	5	= 5 сек 		 5↕	конец
		Нажмите и держите...	отпустите через 5 секунд;	привод выполнит 5 движений	

действие – С	5	= 5 сек 		 3↕	6	= 5 сек 	 5↕	конец
		Нажмите и держите	отпустите через 5 секунд	привод выполнит 3 движения	На пульте, который удаляете: зажмите на 5 секунд любую кнопку или ту, что записана в "Режиме II" или кнопку P1 у датчика погоды		привод выполнит 5 движений	

действие – D	5	= 5 сек 		 5↕	конец
		Нажмите сразу 2 кнопки и держите 5 секунд...	Через 5 секунд отпустите	привод делает 5 движений	

ОБЩИЕ ПРЕДУПРЕЖДЕНИЯ

- Перед началом программирования переместите конструкцию в промежуточное положение, подальше от концевых положений "Верх" и "Низ".
- Все настройки программирования должны быть завершены при выборе одного и того же канала на пульте.
- Если программирующий пульт управляет **несколькими приводами**, перед отправкой команды, запрашиваемой процедурой, **выберите канал**, к которому относится программируемый двигатель.
- Если при включении питания привод совершает 2 движения, это означает, что: по крайней мере один пульт был записан в память и ни один концевой выключатель не был запрограммирован; если привод совершает 1 движение, это означает, что не записан ни один пульт.
- При выполнении настройки вы можете прервать ее в любой момент, нажав **ESC** (на задней панели пульта).
- Если концевые выключатели "Верх" и "Низ" не запрограммированы, конструкция может управляться только в режиме удержания - т.е. вы должны удерживать кнопку нажатой, пока конструкция не достигнет желаемого положения. Движение останавливается, когда вы отпускаете кнопку.
- Когда концевые выключатели "Верх" и "Низ" запрограммированы, конструкцией можно управлять, просто коротко нажимая кнопки. При этом начинается движение, которое автоматически останавливается системой, когда конструкция достигает запрограммированного концевой положения.
- Для выполнения всех настроек необходимо использовать пульт, записанный в "Режиме I" (например, процедуру A.1 для привода, настроенного на одностороннюю связь OD, B.1 для привода, настроенного на двустороннюю связь BD или D.1 для привода, настроенного на одностороннюю связь с пультом без клавиш PRG и ESC).
- Для изменения конфигурации привода (с OD на BD и наоборот) необходимо выполнить "ПОЛНОЕ удаление памяти" (A.4 для привода, настроенного на OD связь, B.4 для привода, настроенного на BD связь или D.4 для привода, настроенный на OD связь с пультами без кнопок PRG и ESC), а затем выключить и снова включить питание привода.

С.2 - РУЧНАЯ настройка концевых положений ВЕРХ("0") и НИЗ ("1")



ЗАМЕЧАНИЯ И ПРЕДУПРЕЖДЕНИЯ

- Эта настройка обязательна только для конструкций без механического упора (ограничителя) в положении "Верх".
- Эта настройка может быть использована, если концевые выключатели были запрограммированы с помощью полуавтоматической настройки (С.2).
- После программирования концевых положений конструкцией можно управлять, просто нажимая соответствующие кнопки на блоке управления. Конструкция будет перемещаться между концевыми положениями, установленными с помощью настроек С.1.1 и С.1.2.

С.1.1 - Настройка концевой положения ВЕРХ ("0")

1		2		3 продолжение →	
Коротко нажмите кнопку PRG (1 раз);	Привод выполнит 2 движения.	Нажмите кнопку "вверх" и держите	отпустите через 5 секунд;	привод выполнит 2 движения	* Кнопка направления может не совпадать с реальным движением...
→ 3		4		5 конец	
... отпустите кнопку, как только конструкция достигнет нужного положения "0" (концевой выключатель ВЕРХ).		Откорректируйте положение концевика "0" → Нажимайте кнопки, пока не выставите нужное положение.		Нажмите и удерживайте 5 секунд	отпустите через 5 секунд привод выполнит 3 движения (положение "0" записано)

C.1.2 - Настройка концевого положения "НИЗ" ("1")

1		2		3 продолжение →	
Коротко нажмите кнопку PRG (1 раз);	привод выполнит 2 движения	Нажмите и держите 5 секунд	отпустите через 5 секунд	привод выполнит 2 движения	* Кнопка направления может не совпадать с реальным движением...

→ 3	4	5		конец
... отпустите кнопку, как только конструкция достигнет нужного положения "1" (концевой выключатель НИЗ).	Откорректируйте положение концевика "1" → Нажимайте кнопки, пока не выставите нужное положение. В качестве альтернативы, для более точной настройки, выполните процедуру A.2.1, B.3 или D.2.1	Нажмите и держите 5 секунд	отпустите через 5 секунд	привод выполнит 3 движения (положение "1" записано)

C.2 - ПОЛУАВТОМАТИЧЕСКАЯ настройка положений ВЕРХ ("0") и НИЗ ("1")



ЗАМЕЧАНИ И ПРЕДУПРЕЖДЕНИЯ

- Используйте эту процедуру только для конструкций с механическим ограничителем (упором) в верхнем концевом положении "0". (Кассетные маркизы, роллеты со стопорами, экраны с коробом и т.п.)
- Если ранее концевые выключатели были запрограммированы с помощью "Ручная настройка (C.1)", прежде чем приступить к этой процедуре, выполните "Полное или частичное удаление памяти [A.4.1 (привод настроен на ОДНОстороннюю связь), B.4.1 (привод настроен на ДВУстороннюю связь) или D.4.1 (привод настроен на ОДНОстороннюю связь и передатчик без клавиш PRG и ESC) действие 'A' или 'D']".
- После программирования конечных положений конструкцией можно управлять, коротко нажимая соответствующие кнопки на пульте. Движение вверх будет остановлено, когда конструкция коснется механического стопора (короба) в верхнем концевом положении "0". При каждом касании позиция этого концевого выключателя будет автоматически уточняться функцией "Автоматическое обновление концевого выключателя" (параграф 5.4). Движение вниз будет ограничено нижним концевым выключателем "1" (концевой выключатель, заданный установщиком в нужной точке).

1	2 продолжение →	
Поднимайте конструкцию вверх → Нажмите и удерживайте кнопку пока... * кнопка может не совпадать с реальным направлением движения	... дождитесь остановки конструкции при столкновении с коробом (= верхний концевой выключатель "0").	Опускайте конструкцию вниз → Нажмите и держите пока...

→ 2	3	4	→ 5	
отпустите кнопку, как только конструкция достигнет положения "1" (нижний концевой выключатель).	Коротко нажмите кнопку PRG (1 раз);	привод сделает 2 движения	Нажмите и держите 5 секунд	отпустите через 5 секунд; привод выполнит 2 движения

5	6	конец	
Откорректируйте положение концевика "1" → Нажимайте кнопки до достижения требуемой точки	Нажмите и держите...	отпустите через 5 секунд;	увидите 3 движения

C C.3 - Настройка СРЕДНЕГО положения (позиция "Н")



ЗАМЕЧАНИЯ И ПРЕДУПРЕЖДЕНИЯ

- Эта настройка записывает среднее положение (положение "Н") между концевыми выключателями "Верх" ("0") и "Низ" ("1"). При использовании автоматики, после подачи команды среднего положения, система автоматически остановит конструкцию в настроенном положении "Н".
- Можно запомнить до **30 положений "Н"**, если привод настроен на работу в ОДНУстороннем режиме OD, или до **6 положений "Н"**, если двигатель настроен на работу в ДВУстороннем режиме BD, в любом желаемом положении, при условии, что они находятся между двумя концевыми выключателями. Эти положения могут быть запрограммированы только после настройки концевых выключателей. Повторите эту процедуру для каждого положения "Н", которое вы хотите запомнить.
- Первая позиция "Н" должна быть настроена с помощью кнопок ▲+▼, на пульте, используемом для выполнения настроек. Однако каждое последующее положение "Н" должно быть настроено с использованием кнопки на другом незаписанном пульте или передатчике (например климатическом датчике, таймере, CORE, Yubii Home и др.).
- Чтобы изменить сохраненное положение "Н", переместите конструкцию на нужную высоту и выполните шаг 6 этой настройки; для этого, нажмите кнопку, связанную с записанным положением "Н", которое вы изменяете.

1	2	3	→ 4
Переместите в нужное положение "Н".	Коротко нажмите кнопку PRG (1 раз);	привод сделает 2 движения	Нажмите одновременно и держите... через 5 секунд отпустите кнопки; привод сделает 2 движения

4	5	6 ...
Точно отрегулируйте позицию "Н" → Нажимая на кнопки добейтесь требуемого положения конструкции	Нажмите и держите... через 5 секунд отпустите;	привод сделает 3 движения
Выберите нужное действие для завершения настройки: <ul style="list-style-type: none"> действие А – для записи ПЕРВОГО положения "Н". действие В – для настройки ДОПОЛНИТЕЛЬНОГО положения "Н". 		

6	конец	
Нажмите и держите сразу 2 кнопки... через 5 секунд отпустите;	привод сделает 4 движения: 1-е положение "Н" настроено	

6	конец	
На ДРУГОМ пульте (или передатчике), который НЕ БЫЛ занесен в память: удерживайте нажатой, выбранную для вызова "Н", кнопку; через 5 секунд отпустите;	Привод сделает 4 движения: дополнительное положение "Н" связано с его кнопкой	

C C.4 - Функция "RDC": настройка усилия при закрытии короба



ЗАМЕЧАНИЯ И ПРЕДУПРЕЖДЕНИЯ

- Эта функция предотвращает чрезмерное натяжение полотна в конце маневра закрытия. Во время заключительной фазы этого маневра функция автоматически уменьшает крутящий момент привода, основываясь на заводской настройке или настройке, сделанной монтажником с помощью следующей настройки.
- Внимание!** - Эта функция активна при заводской настройке, но не применяется, если концевые выключатели программируются с помощью ручной настройки (C.1).

1	2	3	→ 4
Коротко нажмите кнопку PRG (1 раз);	привод сделает 2 движения	Коротко нажмите кнопку PRG (1 раз);	привод сделает 2 движения
		Нажмите и держите сразу 2 кнопки	через 5 секунд отпустите;
		привод сделает 2 движения	

4	продолжение →	
Выберите нужную опцию и настройте ее →		5 ВАРИАНТОВ: x 1 = стандартная чувствительность (*заводская установка) x 2 = минимальная чувствительность x 3 = средняя чувствительность x 4 = максимальная чувствительность x 5 = функция отключена
Коротко нажмите кнопку нужное (выбранное) количество раз		

→ 4	5			конец
 10 сек.				
Примерно через 10 секунд привод делает количество движений, равное количеству нажатий кнопки.		Нажмите и держите...		через 5 секунд отпустите;
				привод сделает 3 движения

C C.5 - Функция "FRT": контроль натяжения полотна при открывании маркиз, без механизма блокировки при открывании



ЗАМЕЧАНИЯ И ПРЕДУПРЕЖДЕНИЯ

- Функция "FRT" может быть запрограммирована исключительно после программирования положений конечных выключателей "0" и "1".
- Позиция "2" должна быть точкой между конечным выключателем "1" и конечным выключателем "0".

1	2	3	4	→ 5
Переместите полотно на середину	Нажмите коротко	Нажмите коротко	Нажмите коротко	Нажмите коротко
			привод выполнит 2 движения	привод выполнит 2 движения

5	6	7	→ 8
Нажмите коротко	Нажмите и держите...	Через 5 секунд отпустите;	приподнимите полотно на 2-3 см
привод выполнит 3 движения		привод выполнит 4 движения	

8	конец	
Нажмите и держите	Через 5 секунд отпустите;	Привод выполнит 3 движения

ВАЖНО:

- Перед началом программирования переместите конструкцию в промежуточное положение, подальше от конечных положений "Верх" и "Низ".
- Все настройки программирования должны быть завершены при выборе одного и того же канала на пульте.
- Если программирующий пульт управляет **несколькими приводами**, перед отправкой команды, запрашиваемой процедурой, выберите канал, к которому относится программируемый привод.
- Если при включении питания привод совершает **2 движения**, это означает, что: по крайней мере один пульт был занесен в память и ни один концевой выключатель не был запрограммирован; если он совершает **1 движение**, это означает, что: ни один пульт не был занесен в память.
- Вы можете в любой момент прервать процедуру удерживая кнопки ■ и ▼ одновременно 4 секунды.
- Если концевые выключатели "Верх" и "Низ" не запрограммированы, конструкция может управляться только в режиме удержания - т.е. вы должны удерживать кнопку нажатой, пока полотно конструкции не достигнет желаемого положения. Движение останавливается в любой момент, когда вы отпускаете кнопку.
- Все настройки требуют использования пульта, записанного в "Режиме I" (например, записанного с помощью настройки D.1 или настройки D.2.1).

D D.1 - Запись ПЕРВОГО ПУЛЬТА (в "Режиме I")



- Эта настройка должна использоваться только для записи в память ПЕРВОГО пульта. Если привод не выполняет эту процедуру, это означает, что один или несколько пультов уже записаны в память; поэтому для записи последующих передатчиков используйте процедуру, описанную в разделе A.2 (привод сконфигурирован для ОДНОСТОРОННЕЙ связи), B.3 (для ДВУХСТОРОННЕЙ связи), B.3 (для ОДНОСТОРОННЕЙ связи) или D.2 (привод настроен на одностороннюю связь и передатчик, на котором отсутствуют кнопки PRG и ESC).
- Если все передатчики, занесенные в память двигателя, удалены, то первый передатчик, который вы занесли в память после этого, должен быть занесен в память с помощью этой настройки.
- Если на объекте несколько приводов, процедуру необходимо повторить для каждого привода отдельно.
- После записи в память направление подъема и опускания полотна еще не связано с соответствующими клавишами ▲ и ▼ пульта. Это сочетание произойдет автоматически после настройки концевых выключателей "0" и "1" (см. процедуру D.6); кроме того, конструкция будет двигаться в режиме "оператор присутствует", пока не будут отрегулированы концевые выключатели.
- Если в зоне действия пульта имеется несколько включенных приводов, то для записи в память первого пульта в одном из них необходимо отключить питание всех остальных приводов и действовать следующим образом:

1	2	3	конец		
переместите на середину	включите питание	привод сделает 1 движение	Нажмите и держите	через 5 секунд увидите 3 движения;	отпустите кнопку

D D.2 - Запись СЛЕДУЮЩЕГО пульта (второго, третьего, и т.д.)





ЗАМЕЧАНИЯ И ПРЕДУПРЕЖДЕНИЯ

- Привод, настроенный на работу в режиме ОДНОСТОРОННЕЙ ПЕРЕДАЧИ, может запомнить до 30 передатчиков.
- Для выполнения настройки D.2.1 необходимо иметь новый пульт для записи в память и старый, ранее занесенный в память привода пульт.
- Для выполнения настройки D.2.2 необходимо иметь новый пульт для записи в память, выбранный из каталога "Nice Солнцезащита", и старый, ранее занесенный в память пульт.

D.2.1 - Запись кнопок пульта в "Режиме I" ("Стандартный режим")

- настройка D.2.1 Запись всех кнопок нового пульта в "Режиме I", с той же конфигурацией, что и у старого пульта (о "Режиме I" см. п. 4.6.1)..

1	2	→ 3
 Новый	 = 8 сек	 (x 3)
На НОВОМ пульте: нажмите кнопку ■ на 8 секунд	через 8 секунд отпустите.	На СТАРОМ пульте: коротко нажмите кнопку ■ 3 раза

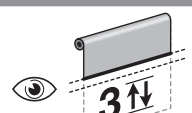

3	конец	
 Новый	 (x 1)	 3 ⇕
На НОВОМ пульте: нажмите коротко кнопку ■ один раз.	Привод выполнит 3 движения = пульт записан. Если привод выполняет 6 движений - память заполнена или ошибка.	

D.2.2 - Запись отдельных кнопок пульта "Режим II" ("Настраиваемый режим работы")

- настройка D.2.2 запоминание одной кнопки на новом передатчике в "Режиме II"; т.е. связывает с этой кнопкой (выбранной установщиком) одну из команд в "списке команд" двигателя (подробнее о "режиме II" см. раздел 4.6.1).
- настройка D.2.2 записывает одну кнопку. Повторите эту операцию, чтобы записать другую кнопку.
- При выполнении настройки вы можете в любой момент выйти из режима программирования, удерживая кнопки ■ и ▼ вместе в течение 4 секунд. Или не нажимайте никаких кнопок и подождите 60 секунд, пока привод не выполнит 6 движений.

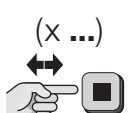
1	2	→ 3
 Новый	 = 8 сек	 = 5 сек
На НОВОМ пульте: нажмите и держите кнопку, которую хотите записать;	через 8 секунд отпустите	На СТАРОМ пульте: нажмите и держите кнопку ■
		 4 ⇕
		привод сделает 4 движения

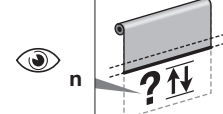
3	продолжение →
Выберите требуемое действие из списка →	 Старый
	 (x ...)
	4 действия: 1 нажатие = Откр. > Стоп > Закр. > Стоп > ... 2 нажатия = Открыть 3 нажатия = Закрыть 4 нажатия = СТОП
	На СТАРОМ пульте: нажмите кнопку выбранное число раз;

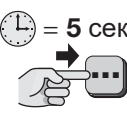
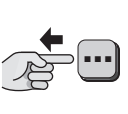
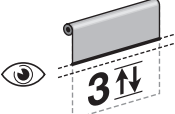
→ 3	4	конец
 7 сек.	 ? ⇕	 Новый
Подождите: через 7 секунд привод выполнит такое-же число движений, сколько раз Вы нажали кнопку	 = 5 сек	
	На НОВОМ пульте: нажмите и держите ту же кнопку, что и на Шаге 1;	через 5 секунд отпустите
		 3 ⇕
		Привод выполнит 3 движения (кнопка записана). Если привод сделает 6 движений - значит память заполнена или ошибка.

D D.3 - Запись климатического датчика с радиоканалом



ЗАМЕЧАНИЯ И ПРЕДУПРЕЖДЕНИЯ

- Для выполнения этой настройки вам понадобится **климатический датчик**, который вы хотите записать в память, выбранный из каталога "Nice Солнцезащита", и пульт, ранее сохраненный в памяти в Режиме I (см. п. 4.6.1).
- При выполнении настройки вы можете в любой момент прервать процедуру программирования, удерживая кнопки **■** и **▼** вместе **4 секунды**. Или не нажимайте никаких клавиш и подождите 60 секунд, пока двигатель не выполнит **6 движений**.

1	2	3	КОНЕЦ	
<p>sensor = 10 sec P1</p>	<p>P1</p>	<p>sensor (x 1) P1</p>	<p>3↕</p>	
<p>На климатическом датчике: нажмите и держите жёлтую кнопку "P1"</p>	<p>Через 10 секунд отпустите</p>	<p>На старом пульте: коротко нажмите (3 раза) любую кнопку.</p>	<p>На климатическом датчике: коротко нажмите (1 раз) кнопку "P1";</p>	<p>Привод сделает 3 движения (=датчик записан). Если привод сделает 6 движений - память переполнена</p>

D D.4 - ПОЛНАЯ или ЧАСТИЧНОЕ удаление



ЗАМЕЧАНИЯ И ПРЕДУПРЕЖДЕНИЯ

- Для того чтобы выполнить следующие настройки удаления, пульт должен быть записан в память в "Режиме I".
- Для изменения конфигурации двигателя (с двухсторонней на одностороннюю связь), после завершения настройки "ПОЛНОЕ удаление памяти", необходимо выключить и снова включить двигатель.

D.4.1 - Удаление с помощью записанного пульта

1	2	→ 3
<p>5 сек.</p>	<p>2↕</p>	
<p>Нажмите и держите кнопку 5 секунд</p>	<p>привод сделает 2 движения</p>	<p>отпустите кнопку</p>
<p>5 сек.</p>	<p>3↕</p>	
<p>Нажмите и держите кнопку 5 секунд</p>	<p>привод сделает 3 движения</p>	<p>отпустите кнопку</p>

5 ...

Выберите нужное действие из предлагаемых вариантов:

- действие А** – ПОЛНАЯ очистка памяти привода (сброс в заводское состояние)
- действие В** – удаление ВСЕХ записанных пультов и передатчиков
- действие С** – удаление ОДНОГО записанного пульта или передатчика
- действие D** – удаление ВСЕХ положений ("0", "1", "Н", и т.д.). **Внимание!** – Это удаление следует выполнять только в том случае, если вы хотите перепрограммировать эти параметры с помощью настройки, отличной от той, которая использовалась ранее (например, вы использовали ручное программирование положений (D.6) и теперь хотите использовать полуавтоматическую процедуру (D.7))

действие – А	5	КОНЕЦ
	<p>5 сек.</p>	<p>5↕</p>
	<p>Нажмите и держите сразу две кнопки;</p>	<p>привод выполнит 5 движений</p>

действие – В	5	КОНЕЦ
		<p>5↕</p>
		<p>привод выполнит 5 движений</p>

действие – C	5				6			конец
	Нажмите и держите кнопку 5 секунд	привод выполнит 3 движения	отпустите кнопку	На удалённом пульте: удерживайте нажатой любую клавишу, или клавишу, записанную в режиме 2, или кнопку "P1" датчика;	привод выполнит 5 движений			

действие – D	5				конец
	Нажмите и держите 5 секунд	привод сделает 5 движений	отпустите кнопку		

- **Важно** – При выполнении настройки вы можете в любой момент прервать процедуру, удерживая нажатыми кнопки **■** и **▼** вместе в течение 4 секунд. Или не нажимайте никаких клавиш и подождите 60 секунд, пока привод не выполнит 6 движений.

D.4.2 - Удаление с помощью ранее не записанного пульта

- Перед началом настройки переместите пототно конструкции в среднее положение.

1	2	3	5 ...
			Далее выполните процедуру D.4.1.
Отключите электропитание	Замкните между собой ненадолго синий и коричневый провода привода	Восстановите электропитание	

D.5 - Блокировка и разблокировка памяти



ЗАМЕЧАНИЯ И ПРЕДУПРЕЖДЕНИЯ

- Блокировка памяти привода препятствует запоминанию в ней любых других (незапланированных или неавторизованных) передатчиков.

1	2	3
Нажмите и держите 5 секунд	привод сделает 2 движения	отпустите кнопку
Нажмите и держите 5 секунд	привод сделает 3 движения	отпустите кнопку

3	4	5 ...
Нажмите и держите 5 секунд	Нажмите и держите 5 секунд	привод сделает 2 движения
		отпустите кнопки
привод сделает 3 движения	отпустите кнопку	

Выберите нужное действие:

- действие А – ЗАБЛОКИРОВАТЬ.
- действие В – РАЗБЛОКИРОВАТЬ.

действие – A	5				конец
	Нажмите и держите 5 секунд	привод сделает 3 движения	отпустите кнопку		

действие – B	5				конец
	Нажмите и держите 5 секунд	отпустите кнопку	привод сделает 5 движений		

ЗАМЕЧАНИЯ И ПРЕДУПРЕЖДЕНИЯ

- Эта настройка применима только для конструкций без механического упора (ограничителя) в верхнем концевом положении.
- Эта настройка может быть использована, если концевые выключатели были запрограммированы с помощью полуавтоматической настройки (D7)".
- После программирования концевых положений конструкцией можно управлять, просто нажимая соответствующие кнопки на пульте управления. Полотно будет перемещаться между положениями, установленными с помощью настроек D.6.1 и D.6.2.

D.6.1 - Настройка верхнего концевого положения ("0")

1			2 → 3		
Нажмите и удерживайте...	Привод сделает 2 движения	отпустите кнопку	Нажмите и удерживайте ...	Привод сделает 4 движения	отпустите кнопку
3			4 → 5		
			Поднимайте конструкцию ВВЕРХ →		
Нажмите и удерживайте	Привод сделает 2 движения	отпустите кнопку	Нажмите и держите кнопку до достижения требуемой высоты	... отпустите кнопку, как только конструкция достигнет нужного верхнего положения "0"	
5			6 конец		
Точно отрегулируйте верхнее концевое положение "0" →					
Коротко нажимайте кнопки, пока не установите конструкцию в желаемое конечное положение			Нажмите и удерживайте...	Привод выполнит 3 движения	Отпустите кнопку

- **Важно** – При выполнении настройки вы можете в любой момент отменить программирование, удерживая кнопки ■ и ▼ вместе в течение 4 секунд. Или не нажимайте никаких клавиш и подождите 60 секунд, пока привод не выполнит 6 движений.

D.6.2 - Настройка нижнего концевого положения ("1")

1			2 → 3		
Нажмите и удерживайте	Привод сделает 2 движения	отпустите кнопку.	Нажмите и удерживайте	Привод сделает 4 движения	отпустите кнопку
3			4 → 5		
			Опустите конструкцию вниз →		
Нажмите и удерживайте	Привод сделает 2 движения	отпустите кнопку	Нажмите и держите кнопку до достижения требуемой высоты	... отпустите кнопку, как только конструкция достигнет нужного нижнего положения "1"	
5			6 конец		
Точно отрегулируйте нижнее концевое положение "1" →					
Press the buttons until you reach the desired position. Alternatively , for more accurate adjustment, run procedure D.2.			Нажмите и удерживайте	Привод делает 3 движения	отпустите кнопку

- **Важно:** При выполнении настройки в любой момент ее можно отменить, удерживая одновременно нажатыми клавиши ■ и ▼ в течение 4 секунд. Или не нажимайте ни одну клавишу и подождите 60 секунд, пока привод выполнит 6 движений.
- После регулировки клавиша ▲ даст команду на подъем конструкции, а клавиша ▼ на опускание. Маркиза/жалюзи будет двигаться в пределах, установленных двумя концевыми выключателями.

D D.7 - КОНЦЕВЫХ ПОЛОЖЕНИЙ ("0") и ("1")



ЗАМЕЧАНИЯ И ПРЕДУПРЕЖДЕНИЯ

- Используйте эту процедуру только для конструкций с механическим ограничителем (упором) в верхнем положении "0".
- Если ранее конечные выключатели были запрограммированы с помощью "Ручной настройки (D.6)", прежде чем приступить к данной настройке выполните "Полное или частичное удаление памяти [A.4.1 (двигатель настроен на ОДНОстороннюю связь), B.4.1 (двигатель настроен на ДВУстороннюю связь) или D.4.1 (двигатель настроен на ОДНОстороннюю связь и передатчик без клавиши PRG и ESC главы 'A' или 'D')]".
- После настройки конечных положений конструкцией можно управлять, просто нажимая соответствующие кнопки на пульте управления. Движение вверх будет остановлено, когда маркиза ударится о механический упор (короб) в верхнем конечном положении "0". При каждом касании высота этого конечного выключателя будет автоматически обновляться функцией "Автоматическое обновление конечного выключателя" (параграф 5.4). И наоборот, движение вниз будет ограничено нижним конечным выключателем "1" (концевой выключатель устанавливается установщиком в нужной точке).

1		2 продолжение →	
<p>Поднимайте полотно вверх →</p>			<p>Опустите полотно вниз →</p>
Нажмите и удерживайте кнопку...	... дождитесь самостоятельной остановки при столкновении с упором (концевой выключатель ВЕРХ = положение "0").	отпустите кнопку	Нажмите и удерживайте кнопку...

→ 2		3	
... отпустите кнопку, когда конструкция достигнет нижнего конечного положения "1"	Нажмите и держите кнопку	Привод сделает 2 движения	отпустите кнопку

4		5		→ 6	
Нажмите и держите кнопку	Привод сделает 4 движения	отпустите кнопку	Нажмите и держите кнопку	Привод сделает 2 движения	отпустите кнопку

6		7		конец	
<p>Точно отрегулируйте нижнее конечное положение "1" →</p>					
Нажимайте кнопки пока не установите точное положение	Нажмите и держите...	Привод сделает 3 движ-я	отпустите кнопку		

- Важно:** При выполнении настройки в любой момент ее можно отменить, удерживая одновременно нажатыми клавиши ■ и ▼ в течение 4 секунд. В противном случае не нажимайте ни одну клавишу и подождите 60 секунд, пока двигатель выполнит 6 движений.
- После настройки клавиша ▲ будет поднимать, а клавиша ▼ опускать конструкцию. Во время подъема маркиза будет остановлена ударом о механический упор конструкции (= верхний конечный выключатель "0"), а во время опускания маркиза остановится на нижнем конечном выключателе ("1"), установленном установщиком.

D D.8 - Настройка ПРОМЕЖУТОЧНОГО ПОЛОЖЕНИЯ "Н"



ЗАМЕЧАНИЯ И ПРЕДУПРЕЖДЕНИЯ

- Эта процедура сохраняет в памяти промежуточное положение (положение "Н") между конечных выключателей "Верх" ("0") и "Низ" ("1"). При использовании автоматики, после подачи команды промежуточного положения, система автоматически остановит конструкцию в запрограммированном положении "Н".
- Можно настроить до 30 положений "Н", если привод настроен на работу в одностороннем режиме OD, или до 6 положений "Н", если привод настроен на работу в двухстороннем режиме BD, в любом желаемом положении, при условии, что они находятся в пространстве, ограниченном двумя конечными выключателями. Эти положения могут быть запрограммированы только после положений конечных выключателей. Повторите эту процедуру для каждого положения, которое вы хотите запомнить.
- Первое положение "Н" может быть настроено с помощью кнопок пульта ▲+▼ как и для вызова этого положения конструкции пользователем. Однако каждое последующее положение "Н" должно быть настроено с помощью кнопки на другом, **не записанном ранее**, пульте или передатчике.
- Чтобы изменить уже настроенное положение "Н", переместите конструкцию на нужную высоту и выполните эту настройку; на шаге 06 нажмите кнопку, связанную с существующим положением "Н", которое вы изменяете.

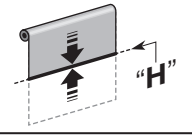
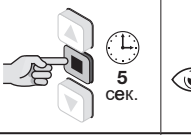
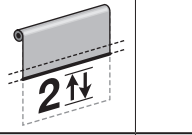
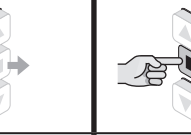
1	2	3	4
			
Переместите в нужное положение "H"	Нажмите и держите 5 секунд	Привод сделает 2 движения	отпустите кнопку

4	5	5
		
Нажмите обе и держите 5 секунд	Привод сделает 2 движения	Отпустите
<p>5 → 5</p> <p>Точно отрегулируйте положение "H" →</p> 		
Короткими нажатиями кнопок добейтесь точного положения конструкции		

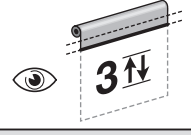
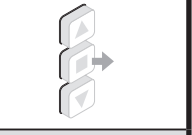
5	6	...
		
Нажмите и держите 5 секунд	Привод сделает 3 движения	отпустите кнопку
<p>Выберите один из вариантов:</p> <ul style="list-style-type: none"> • вариант А – запись ПЕРВОГО промежуточного положения "H" • вариант В – запись дополнительного положения "H" 		

вариант – А	6	конец
		
Нажмите сразу две кнопки и держите 8 секунд...		
Привод сделает 4 движения		
отпустите кнопки		



вариант – В	6	конец
		
На ДРУГОМ пульте, ранее не записанном: нажмите коротко любую выбранную кнопку;		
привод сделает 4 движения		

D D.9 - Функция "RDC": регулировка усилия при закрытии короба

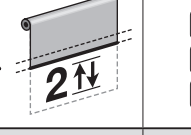
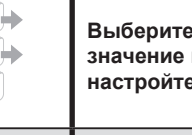

ЗАМЕЧАНИЯ И ПРЕДУПРЕЖДЕНИЯ

- Эта функция предотвращает чрезмерную растяжку полотна в конце маневра закрытия. Во время заключительной фазы закрытия функция автоматически уменьшает крутящий момент привода в соответствии с заводской настройкой или настройкой, выполненной монтажником с помощью данной настройки.
- **Внимание!** - Эта функция активна при заводской настройке, но не применяется, если концевые выключатели программируются с помощью ручной настройки (D.6).

1	2	продолжение →	
			
Нажмите две сразу и держите 5 секунд	Привод сделает 2 движения	Отпустите кнопки	Коротко нажмите кнопку столько раз, какое значение Вы выбрали;
<p>5 ЗНАЧЕНИЙ:</p> <ul style="list-style-type: none"> x 1 = стандартная чувствительность (*) x 2 = минимальная чувствительность x 3 = средняя чувствительность x 4 = максимальная чувствительность x 5 = функция отключена 			

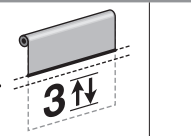
→ 2	3	конец
		
примерно через 10 секунд привод совершит количество движений, равное количеству нажатий (выбранному значению).	Нажмите ■ и держите 5 секунд	привод сделает 3 движения
		отпустите кнопку ■

Примечание: Во время выполнения процедуры в любой момент ее можно отменить, удерживая одновременно нажатыми клавиш ■ и ▼ в течение 4 секунд.

Или не нажимайте никаких клавиш и подождите 60 секунд, пока двигатель не выполнит 6 движений.

(*) = Заводская установка.

D D.10 - Функция "FRT": автоматическое натяжение полотна при открытии локтевых и витринных маркиз



ЗАМЕЧАНИЯ И ПРЕДУПРЕЖДЕНИЯ

- Функция "FRT" может быть включена исключительно после настройки концевых выключателей "0" и "1".
- Положение "2" должно быть точкой между концевым выключателем "1" и концевым выключателем "0".

Переместите на середину	Коротко нажмите кнопку		Нажмите и держите 5 секунд	Привод сделает 2 движения	отпустите кнопку

Нажмите и держите 5 секунд	Привод сделает 3 движения	отпустите кнопку	Нажмите и держите 5 секунд	Привод сделает 4 движения	Отпустите кнопку	Переместите полотно в позицию "2".

Нажмите и держите 5 секунд	Привод сделает 4 движения	отпустите кнопку

Примечание: Во время выполнения процедуры в любой момент ее можно отменить, удерживая одновременно нажатыми клавиш **■** и **▼** в течение 4 секунд. Или не нажимайте никаких клавиш и подождите 60 секунд, пока двигатель не выполнит 6 движений.

5 ПРЕДУПРЕЖДЕНИЯ ОБ ОБЫЧНОМ ИСПОЛЬЗОВАНИИ УСТРОЙСТВА

5.1 - Максимальное время непрерывной работы

В общем, двигатели модельного ряда "Ega" были разработаны для бытового использования. Мы гарантируем максимальное время непрерывной работы 4 минуты, а в случае перегрева (например, вызванного продолжительной работой) термореле для безопасности отключает питание, восстанавливая его, когда температура обмоток привода приходит в норму.

5.2 - Управление полным и частичным открытием/закрытием конструкции

В приведенной ниже таблице перечислены кнопки, которые необходимо нажать на пульте для передачи основных команд открытия/закрытия маркизы, роллеты или жалюзи. Эти функции подробно описаны в следующих параграфах.

Коротко нажимаем кнопку/кнопки	Действие привода
▲ (ВВЕРХ)	Перемещает полотно до верхнего положения "0"
▼ (ВНИЗ)	Перемещает полотно до нижнего положения "1"
■ (СТОП)	Останов
i	Запрос положения конструкции
СЛАЙДЕР	Полотно движется пропорционально слайдеру
▲ (ВВЕРХ) + ▼ (ВНИЗ)	Позиционирование в промежуточном положении Н (если на этапе монтажа позиция "Н" не была запрограммирована, она примет заводское значение, соответствующее точке, расположенной между концевыми выключателями ВЕРХ и НИЗ).
▲ (ВВЕРХ) + ■ (СТОП)	Позиционирование на 90% пути, пройденного до достижения концевых выключателя "0" ВЕРХ (полотно свёрнуто на 90%)
■ (СТОП) + ▼ (ВНИЗ)	Позиционирование на 10% пути, пройденного до достижения концевых выключателя "0" ВЕРХ (полотно свёрнуто на 10%)

5.2.1 - Вызов среднего положения "Н"

Для управления частичным открытием/закрытием маркизы (роллеты) нажмите кнопку, ранее настроенную для вызова среднего положения "Н" (для получения дополнительной информации смотрите настройки С.3 или D.8). Если у пульта только три клавиши и настроена только одна высота "Н" - одновременно нажмите клавиши ▲ и ▼, чтобы вызвать эту высоту. Если положение "Н" не было настроено, конструкция примет заводское значение, соответствующее точке, расположенной между концевыми выключателями ВЕРХ и НИЗ.

5.2.2 - Открытие/закрытие на "90%" и "10%"

Имеются два дополнительных промежуточных положения (рис. 4), установленные на заводе в следующие значения:

- "90%" = 90% пути пройдено до достижения концевого выключателя "0" - ВЕРХ (90% полотна свернуто);
- "10%" = 10% пути пройдено до достижения концевого выключателя "0" - ВЕРХ (10% полотна свернуто).

Чтобы вызвать положение "90%", нажмите кнопки ▲+■ (ВВЕРХ + СТОП).

Чтобы вызвать положение "10%", нажмите кнопки ▼+■ (ВНИЗ + СТОП).

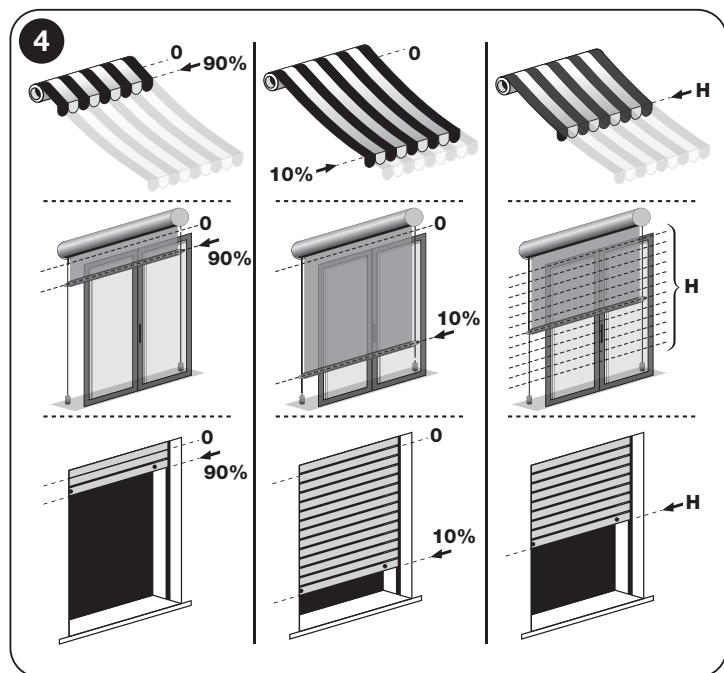

5.3 - Использование пульта со "слайдером" (ползунком)

Очень удобно иметь возможность установить положение конструкции в зависимости от обстоятельств (солнечный свет, дождь и т.д.).

Если автоматика управляется с помощью передатчика Nice, оснащенного "ползунком" (например, P1V, P6V и т.д.), положение конструкции можно изменять следующим образом: двигая по "ползунку" вверх - перемещаем конструкцию вверх (до положения верхнего концевого выключателя); двигая по "ползунку" вниз - перемещаем конструкцию вниз (до положения нижнего концевого выключателя).

5.4 - Функция "Автоматическое обновление концевых выключателей"

Внимание! - Эта функция доступна только в том случае, если концевые выключатели были настроены с помощью полуавтоматической процедуры (п. С.2 или D.7). Эта функция не может быть отключена.

При обычном использовании функция активируется автоматически во время движения вверх, когда нижняя планка сталкивается с коробом или другим механическим упором (концевой выключатель "0"). При каждом столкновении функция измеряет положение концевых выключателей "Вверх" и запоминает новое значение вместо предыдущего. Со временем это компенсирует деформации конструкции из-за износа и термических циклов, так что конструкция всегда останавливается точно в крайнем положении Вверх.

Что делать если... (возможные ошибки)

□ Подключили электропитание, но привод не двигается:

После исключения возможности того, что сработала тепловая защита, в этом случае достаточно подождать, пока двигатель остынет, убедитесь, что напряжение сети соответствует значениям, указанным в технических характеристиках данного руководства, путем измерения напряжения между "нулем" и проводом электрической фазы. Наконец, попробуйте подать ток на противоположную электрическую фазу.

□ При подаче команды ВВЕРХ двигатель не запускается:

Это может произойти, если маркиза/жалюзи находится вблизи верхнего концевых выключателя ("0"). В этом случае необходимо немного опустить маркизу/жалюзи и снова подать команду "ВВЕРХ".

□ Система работает в аварийном режиме при наличии питания.

- Проверьте, не подвергался ли двигатель значительному тепловому или механическому воздействию.

- Убедитесь, что все части двигателя по-прежнему находятся в хорошем состоянии.

- Выполните процедуру удаления (процедура А.4, В.4 или D.4) и снова отрегулируйте концевые выключатели.

Утилизация продукта

Как и при монтаже, операции по утилизации должны выполняться квалифицированным персоналом по окончании срока службы изделия.

Изделие изготовлено из различных типов материалов: некоторые из них могут быть переработаны, а другие подлежат утилизации. Узнайте о системах переработки и утилизации, используемых в вашем регионе для данной категории изделий.

Внимание! - Некоторые части изделия могут содержать загрязняющие или опасные субстанции, которые при попадании в окружающую среду могут нанести серьезный ущерб окружающей среде или здоровью человека.

Как указывает символ, изображенный здесь, изделие нельзя утилизировать вместе с другими бытовыми отходами. Разделите отходы на кошачьи категории для утилизации в соответствии с методами, установленными действующим законодательством в вашем регионе, или верните изделие продавцу при покупке новой версии.

Внимание! - Местное законодательство может налагать большие штрафы в случае незаконной утилизации данного изделия.

Упаковочные материалы изделия должны быть утилизированы в полном соответствии с местными правилами.



Технические характеристики

■ Радиочастота 433.92 МГц ■ Излучаемая мощность: 0 дВм ■ Радио кодировка: "BD" и "NRC".

Смотрите технические характеристики, указанные на заводской табличке двигателя.

Примечание: - Все технические характеристики, указанные в настоящем документе, относятся к температуре окружающей среды 20° C (± 5° C). - Nice S.p.A. оставляет за собой право вносить изменения в продукцию в любое время, когда это будет сочтено необходимым, сохраняя при этом ее назначение и функциональность.

Упрощенная декларация соответствия ЕС

Настоящая компания NICE S.p.A., заявляет, что радиооборудование типа E FIT S 619 BD, E FIT S 1014 BD, E FIT M 817 BD, E FIT M 1517 BD, E FIT M 3017 BD, E FIT M 4012 BD, E FIT M 5012 BD, E FIT L 5517 BD, E FIT L 6517 BD, E FIT L 7517 BD, E FIT L 8012 BD, E FIT L 10012 BD, E FIT L 12012 BD соответствует требованиям Директивы 2014/53/EU.

Полный текст декларации соответствия ЕС доступен по следующему интернет-адресу: <https://www.niceforyou.com/en/support>.

СООТВЕТВИЕ ПРАВИЛАМ FCC (ЧАСТЬ 15) И ПРАВИЛАМ RSS-210

Данное устройство соответствует правилам RSS-210, освобождающим от лицензирования, принятым Министерством промышленности Канады, и части 15 правил FCC Соединенных Штатов Америки. Эксплуатация устройства осуществляется при соблюдении следующих двух условий: (1) данное устройство не должно создавать помех; (2) данное устройство должно принимать любые помехи, включая помехи, которые могут вызвать нежелательную работу устройства. Любые изменения или модификации, внесенные в данное устройство без специального разрешения производителя, могут лишить пользователя права на эксплуатацию данного устройства.



Nice SpA
Via Callalta, 1
31046 Oderzo TV Italy
info@niceforyou.com

www.niceforyou.com